



# Q6FX



**ANALOGUE  
MIXING  
CONSOLE**



## CONTENUTO

PANORAMICA DELLA SERIE Q .....	2
PANORAMICA DEI CONTROLLI .....	3
SEZIONE CANALE.....	3
SEZIONE MASTER.....	5
PANNELLO POSTERIORE.....	8
CONFIGURAZIONE INIZIALE.....	9
ACCENSIONE .....	9
CONTROLLO DEL SEGNALE.....	9
FLUSSO DEL SEGNALE .....	12
SEGNALE.....	12
SEGNALE PER FX E AUX .....	12
SEGNALE ALLE USCITE DEL MONITOR.....	14
CONNESSIONI .....	15
ESEMPI DI CONFIGURAZIONI.....	15
COLLEGAMENTO DELL'USB.....	16
STREAMING AUDIO AL Q6FX.....	16
REGISTRAZIONE AUDIO DAL Q6FX .....	16
SPECIFICHE .....	17
SCHEMA A BLOCCHI .....	19
DIMENSIONI (in mm).....	19
SICUREZZA E AVVERTENZE.....	21



## PANORAMICA DELLA SERIE Q

La serie Q porta decenni di design e ingegneria britannica alle tue produzioni audio. La serie è composta da 4 console di missaggio analogiche che coprono una serie di applicazioni audio dal vivo (6 canali, 8 canali, 12 canali e 16 canali). 2in/2out USB espande ulteriormente la funzionalità di tutti i mixer della serie Q, rendendoli un ottimo strumento per la produzione musicale e la registrazione di esibizioni dal vivo o podcast. La striscia di canale completa della serie Q ti consente di avere il controllo completo sulla forma tonale, le dinamiche e la profondità dei tuoi mix con preamplificatori microfonici a basso rumore, equalizzatore a 3 bande, compressione a manopola singola ed effetti DSP di alta qualità.

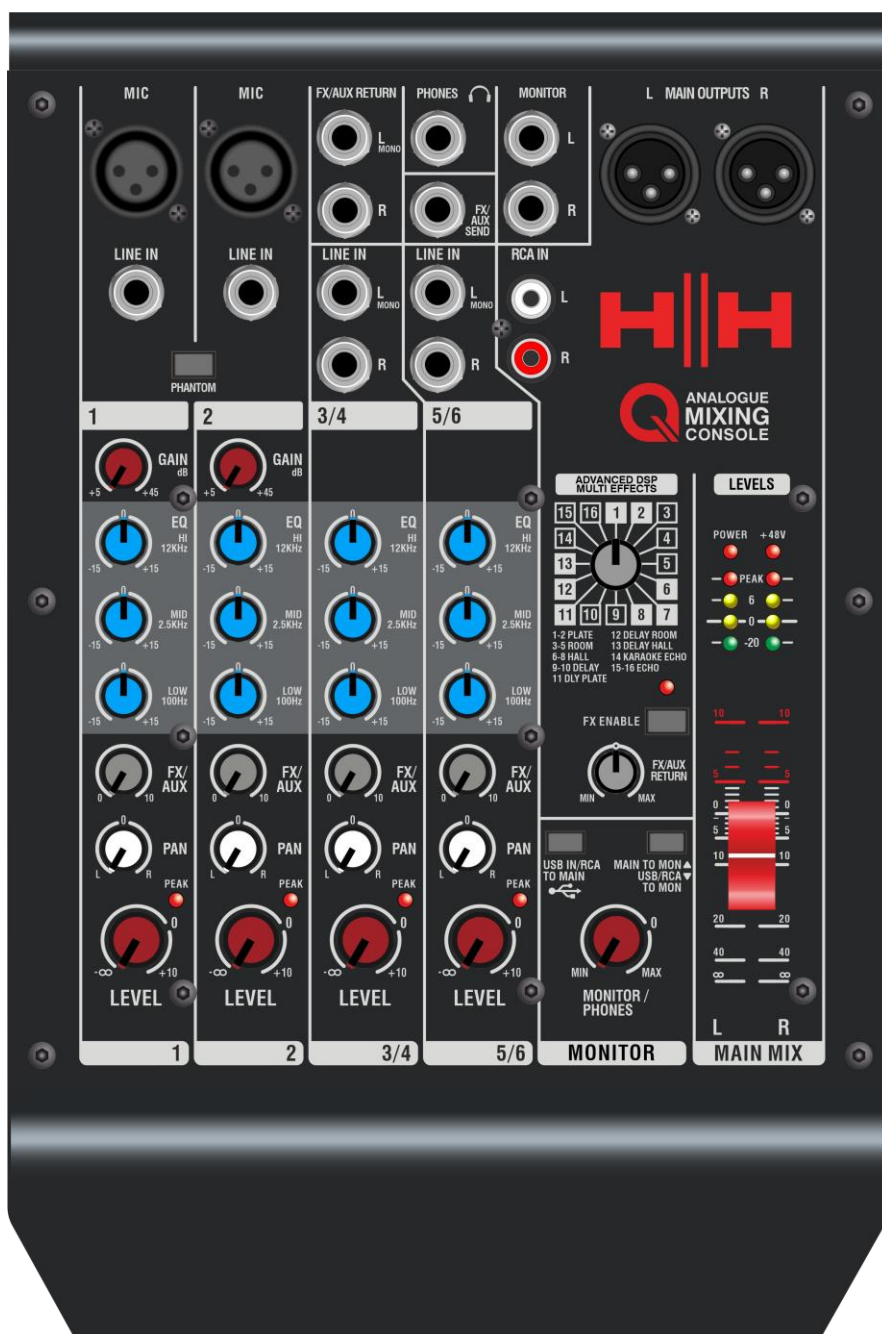

## PANORAMICA DEI CONTROLLI

### SEZIONE CANALE

#### INGRESSI MONO (CH1-2)

- **INGRESSO MIC** - Presa XLR femmina bilanciata per ingressi audio di basso livello, in genere da un microfono. Collegare tramite un cavo bilanciato per ridurre il rumore, in particolare su lunghe tratte di cavi. (pin 1 = terra, pin 2 = segnale positivo, pin 3 = segnale negativo).
- **INGRESSO DI LINEA** - Presa TRS bilanciata per ingressi audio mono (ad esempio, da un'interfaccia audio). È possibile utilizzare cavi bilanciati o sbilanciati, con i cavi bilanciati preferiti per ridurre il rumore, specialmente su lunghe tratte di cavi.
- **PHANTOM POWER** - Usalo per accendere l'alimentazione phantom globale (+48V) su entrambi gli ingressi microfonici XLR. L'alimentazione phantom viene utilizzata quando si collega un microfono a condensatore (attivo). Consigliamo di attivarlo prima di collegare qualsiasi microfono. Si consiglia inoltre di disattivare/abbassare il livello del canale per evitare qualsiasi pop di corrente continua.



#### INGRESSI STEREO (CH3-6)

- **L+R INPUTS** - Ingressi stereo TRS utilizzati per sorgenti di livello di linea. Questi canali non hanno manopola di guadagno; il guadagno di ingresso è fissato a +6 dB.



#### CONTROLLI PRE-EQ (CH1-2)

- **CONTROLLO DEL GUADAGNO** - Regola il guadagno in ingresso del canale. Varia da +5 a +45 dB, tuttavia, i canali stereo vengono attenuati fino a -15 a +30 dB.



#### SEZIONE EQ

- **HIGH** - Filtro shelving a 12 kHz: aumenta/diminuisce le alte frequenze di +/- 15 dB.
- **MID** - Filtro di picco a 2,5 kHz: aumenta/diminuisce le frequenze medie di +/-15 dB.
- **LOW** - Filtro shelving a 100 Hz: aumenta/diminuisce le basse frequenze di +/-15 dB.

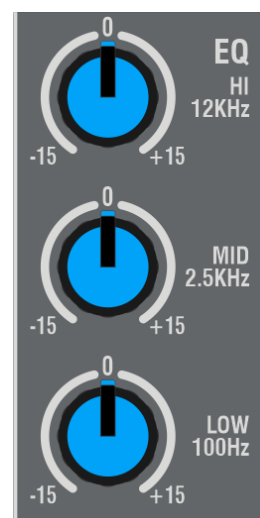

### CONTROLLI FX/AUX, PAN E LIVELLO

- **LIVELLI FX/AUX** - Controlla il livello del segnale inviato all'invio AUX/FX. Il bus aux è post-channel fader.
- **L/R PAN** - Controlla la divisione del canale tra i canali sinistro e destro (come il monitor e l'uscita principale). Il centro determina una divisione equa, tutto a sinistra non fornisce alcuna uscita al canale destro e tutta al canale sinistro, tutto a destra non fornisce alcuna uscita al canale sinistro e tutta al canale destro.
- **CONTROLLO DI LIVELLO** - Varia da  $-\infty$  a +10 dB di guadagno, con indicatori per indicare il livello di guadagno. Un LED di picco è situato sopra il controllo per indicare quando il segnale è in clipping all'estremità anteriore.



**NOTA:** quando non si utilizza un canale, si consiglia di mantenere la manopola del livello su  $-\infty$  per ridurre al minimo il rumore.

## SEZIONE MASTER

### LOOP FX/AUX E CUFFIE

- **FX/AUX SEND** - Uscita mono per il bus FX/Aux. Questa uscita non è elaborata dal DSP integrato.
- **PHONES OUT** - Presa TRS destinata alle cuffie, è un'uscita stereo proveniente dalle uscite Monitor L/R.
- **FX/AUX RETURN** - Fornisce una presa di ingresso TRS sinistra e una destra che supporta segnali bilanciati e sbilanciati. Per l'audio mono, collega il segnale alla presa del canale sinistro che instraderà il segnale a entrambi i canali.



### MONITOR E USCITE PRINCIPALI

- **MONITOR OUT** - Un'uscita stereo TRS collegata all'uscita cuffie.
- **USCITE PRINCIPALI** - Un'uscita XLR stereo pensata per connessioni via cavo bilanciate.



### LIVELLI AUX/FX/RCA/USB

- **LIVELLO MONITOR/CUFFIE** - Controlla il livello del segnale sulle uscite monitor e cuffie.
  - Utilizzare il pulsante di controllo Routing per selezionare la sorgente dell'uscita monitor/cuffie:
    - **PRINCIPALE** : pulsante non premuto.
    - Bus **USB/RCA** : **pulsante premuto**.



## Ingresso RCA

- **RCA IN** - Prese di ingresso phono stereo. Possono essere indirizzate alle uscite Monitor/Cuffie e/o al bus principale.

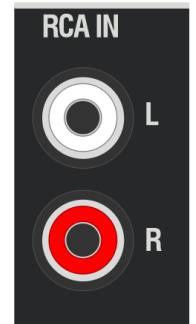

## LIVELLI DI OUTPUT PRIMARI

- **MAIN MIX** - Singolo fader per i canali L e R, che vanno da  $-\infty$  a +10 dB. Qualsiasi segnale diretto al bus **MAIN** passerà attraverso questo controllo fader alle uscite XLR del mix principale.
- **LEVEL METER** - Rappresentato in dB, mostra il livello in tempo reale del segnale di uscita che va alle uscite Monitor/Cuffie. La sorgente del segnale dipende dalle impostazioni degli interruttori MAIN TO MON, USB/RCA TO MON e USB/RCA TO MAIN. Per evitare clipping, assicurarsi che il livello non raggiunga il LED di picco rosso. Presenta anche indicatori LED per l'alimentazione e l'alimentazione Phantom +48V.

## LIVELLO DI EFFETTI E RITORNO DSP

- **FX SELECT** - Scegli tra uno dei 16 effetti, inclusi delay, riverberi ed echi. Si applica al segnale del loop FX.
- **FX ENABLE** - Abilita/disabilita l'effetto selezionato dalla manopola FX. LED attivo per indicare se l'effetto è acceso o spento.
- **LIVELLO RITORNO FX/AUX** - Controlla il livello del segnale in ingresso nelle prese di ritorno FX/AUX.





## PANNELLO POSTERIORE

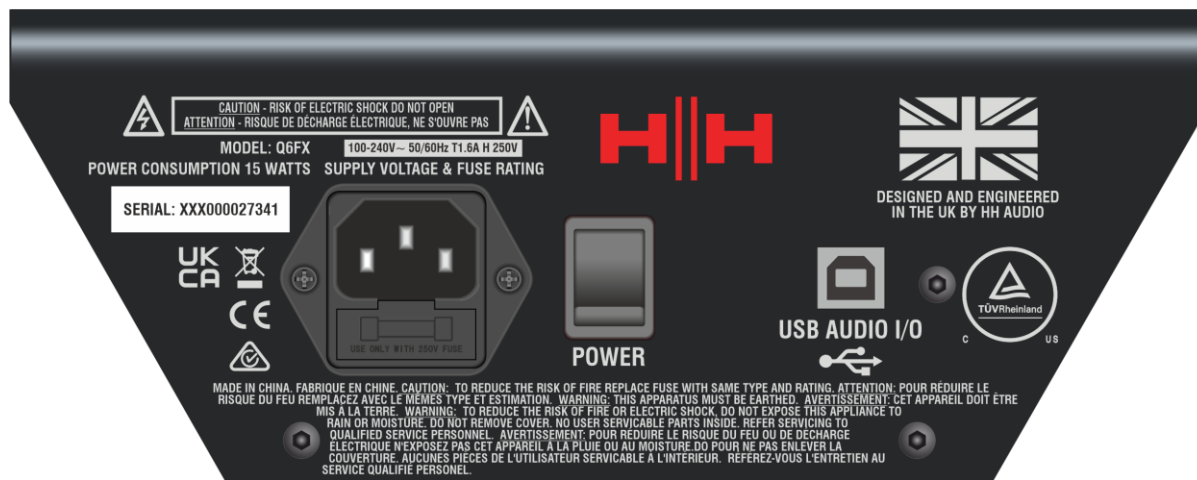

Sul pannello posteriore sono riportate importanti informazioni sulla sicurezza del prodotto e il numero di serie del mixer.

- **PRESA/INTERRUTTORE DI ALIMENTAZIONE CON FUSIBILE** - Utilizzare l'interruttore per accendere il mixer una volta che la spina è collegata alla rete elettrica. Collegare qui la spina di alimentazione IEC in dotazione. La spina deve essere messa a terra e fornisce la messa a terra di sicurezza all'unità. Il cassetto contiene il fusibile di sicurezza principale per l'unità. Il fusibile protegge il mixer da danni in caso di guasto scollegando l'alimentazione di rete. **UTILIZZARE SOLO LA DIMENSIONE E LA VALUTAZIONE CORRETTE SPECIFICATE SUL PANNELLO.** Se un fusibile salta o si guasta e viene installato un ricambio della stessa dimensione e valutazione che a sua volta salta, il mixer ha subito un malfunzionamento e necessita di assistenza immediata da parte di un tecnico qualificato e approvato HH. **NON TENTARE DI FAR FUNZIONARE CON UNA VALUTAZIONE PIÙ ALTA** - L'utilizzo di un fusibile con una valutazione più alta può causare gravi danni irreparabili o presentare un grave rischio di incendio.
- **PRESA USB TIPO B** - Collega qui un cavo di tipo B, quindi collega l'altra estremità del cavo direttamente al computer per inviare e ricevere audio da e verso il mixer. Il Q6FX dovrebbe essere riconosciuto automaticamente su dispositivi Windows® e MacOS® come dispositivo audio conforme alla classe e non sono richiesti driver aggiuntivi.



## CONFIGURAZIONE INIZIALE

### ACCENSIONE

#### CONTROLLO INIZIALE

Dopo aver disimballato il tuo Q6FX, controlla che non vi siano danni che potrebbero essersi verificati durante il trasporto.

Pianifica quali cavi sono necessari per la configurazione desiderata e assicurati che tutti i cavi siano di lunghezza adeguata per raggiungere la destinazione.

#### COLLEGAMENTO

**ALIMENTAZIONE** - Controllare che l'interruttore di alimentazione sul pannello posteriore (accanto alla presa IEC) sia in posizione di spegnimento ('1' indica la posizione di accensione). Collegare il cavo di alimentazione IEC in dotazione, collegando l'altra estremità a una presa di corrente. I mixer della serie Q sono a tensione universale (100-240 V~).

**INGRESSI** - Con il mixer ancora spento, collega tutti i microfoni, gli strumenti e le tracce audio alla presa di ingresso corrispondente.

**USCITE** - Collega tutti gli altoparlanti, gli effetti e le cuffie all'uscita desiderata sul mixer.

Abbassa tutti i controlli di guadagno in ingresso e in uscita e i fader sul pannello del mixer. Per evitare qualsiasi scoppio all'accensione, spegni tutti gli altoparlanti alimentati collegati. Assicurati che l'interruttore di alimentazione phantom +48V sotto le prese di ingresso di linea CH1 e CH2 sul pannello frontale sia in posizione off.

Accendere tutti i dispositivi di input e quindi accendere il mixer. Se alcuni dispositivi di input XLR necessitano di alimentazione phantom (come i microfoni a condensatore), accenderla **PRIMA** degli altoparlanti di output alimentati collegati.

Infine, accendi tutti gli altoparlanti di uscita collegati.

### CONTROLLO DEL SEGNALE

Il controllo iniziale del segnale utilizzerà l'uscita monitor/cuffie per controllare ogni canale singolarmente.

## CONTROLLO INDIVIDUALE DEL CANALE

Per prima cosa, con tutti i controlli di livello dei canali a  $-\infty$ , alza il fader del mix principale a 0 dB.

Controllare individualmente il guadagno di ciascun canale portando la manopola del livello del canale corrispondente a 0 dB.

Mentre suoni lo strumento/parli al microfono, controlla che il livello sonoro sia adeguato. Se è troppo basso, alza il controllo del guadagno dei canali, in alternativa riduci il livello del segnale sorgente o il controllo del guadagno del canale se il livello è troppo alto. Durante questa operazione, assicurati che la luce di picco non sia accesa.

Quando si controlla il canale successivo, abbassare la manopola del livello del canale precedente su  $-\infty$  per disattivarlo nuovamente.

**NOTA: se si utilizza uno dei canali solo stereo senza manopola del guadagno, eseguire questo passaggio tramite il volume di uscita sul dispositivo di ingresso.**

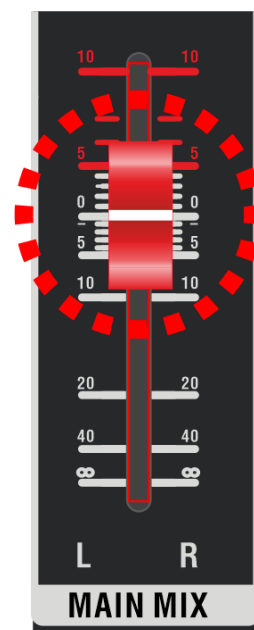

## CONTROLLO DEL MIX PRINCIPALE

Dopo aver controllato tutti i singoli canali di ingresso, riportare tutti i controlli di livello dei canali su 0 o sulla posizione precedente, se diversa.

Da qui è possibile impostare il livello di mix desiderato regolando i singoli controlli di livello dei canali.

Controllare che non siano accese luci di picco. Se qualche luce di picco lampeggia periodicamente, abbassare leggermente la manopola del canale per evitare di tagliare il segnale.

## TONO

Da qui puoi sperimentare liberamente il mixaggio e regolare il tono per ciascun canale.

Regola le impostazioni EQ per ottenere il suono che desideri. Ripeti semplicemente il [controllo dei singoli canali](#) sopra per ascoltare ogni canale in isolamento.

Nella sezione successiva verranno illustrati i passaggi fondamentali per ottenere a turno l'input di un canale su ogni output.



## FLUSSO DEL SEGNALE

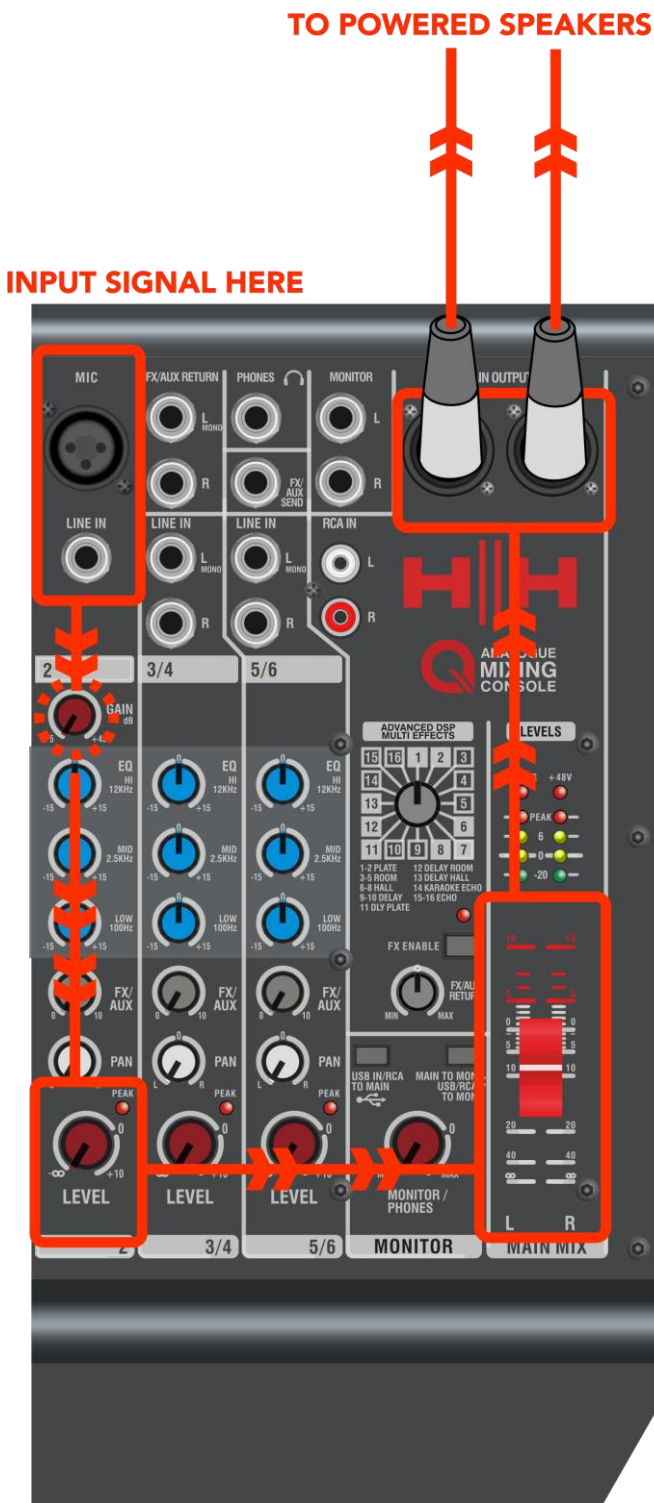

### SEGNALE ALLA PRINCIPALE USCITE

- Regolare la manopola del guadagno per evitare l'accensione dei LED di picco.
- Regolare la manopola del livello del canale.
- Alza il fader stereo Main Mix.
- Collegare i cavi XLR bilanciati alle prese di uscita principali.

### SEGNALE PER FX E AUX INVIARE



INPUT SIGNAL HERE

EFFECTS UNIT

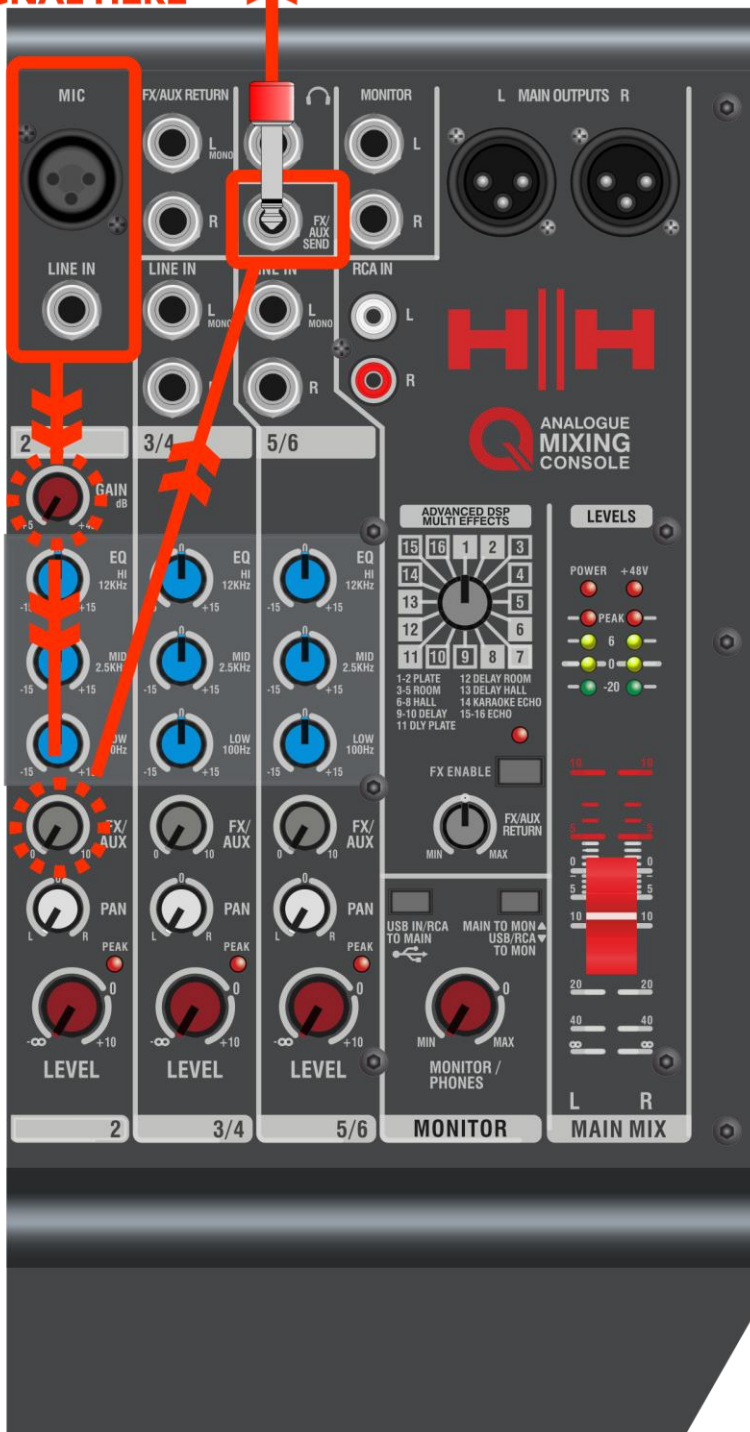

- Regola la manopola del guadagno del canale.
- Impostare la manopola FX/Aux sul livello desiderato.

## SEGNALE ALLE USCITE DEL MONITOR

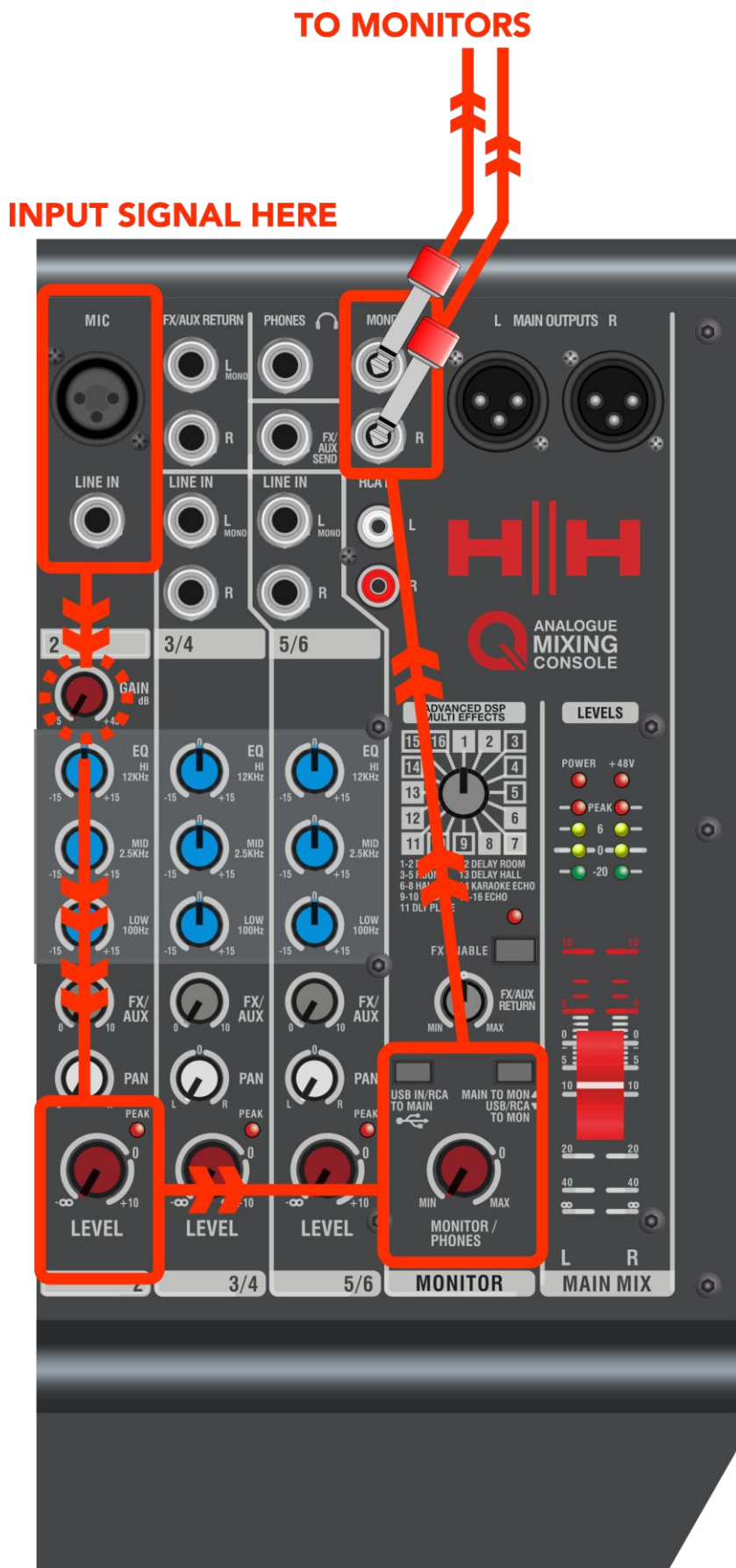

- Regola la manopola del guadagno del canale.
- Regolare la manopola del livello del canale al livello desiderato.
- Regolare la manopola Monitor/Phones Level al livello desiderato. Mantenere il pulsante di routing su "MAIN TO MON" (pulsante rilasciato).
- Il segnale verrà emesso dal monitor L+R.
- È anche possibile ascoltare lo stesso segnale in uscita dalla presa Phones.



## CONNESSIONI

### ESEMPI DI CONFIGURAZIONI

#### SPETTACOLO DAL VIVO

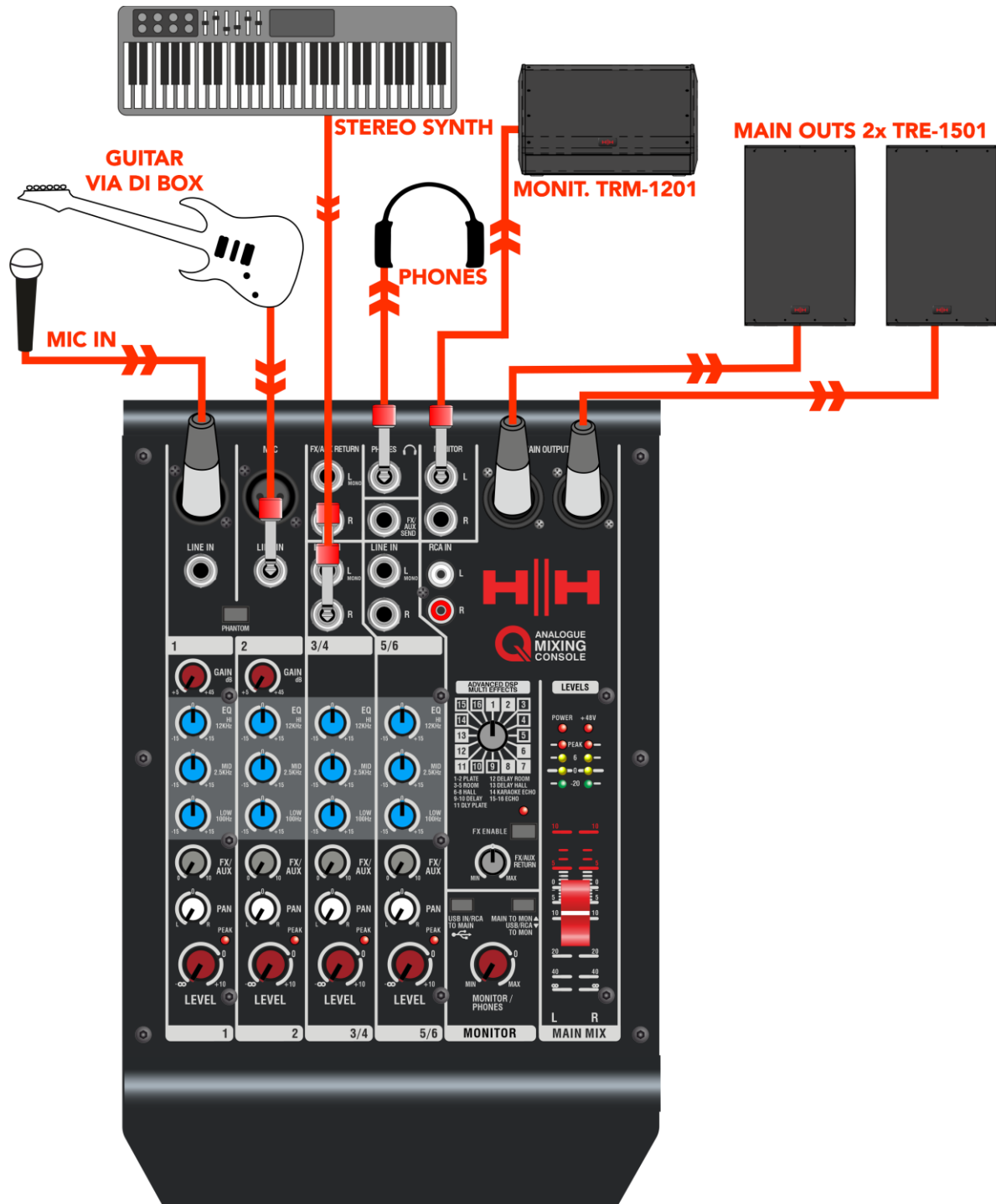



## COLLEGAMENTO DELL'USB

I mixer della serie Q sono dotati di una presa USB di tipo B situata sul pannello posteriore per lo streaming audio a 2 canali in ingresso e 2 canali in uscita.

Basta collegare il mixer direttamente al computer/laptop per iniziare a trasferire l'audio tra i due dispositivi.

## STREAMING AUDIO AL Q6FX

Per trasmettere l'audio al mixer, carica il lettore multimediale scelto sul computer connesso e assicurati che i livelli siano sufficientemente alti. Seleziona "HH Q6" come uscita audio del computer.

Controllare che l'audio del lettore multimediale non sia disattivato e che anche il mixer del volume generale di tutte le applicazioni non sia disattivato.

L'audio entrerà nel mixer sul bus USB/RCA. Se necessario, il livello del segnale USB/RCA dovrà essere regolato alla sorgente.

I due pulsanti evidenziati nell'immagine a destra possono essere utilizzati per indirizzare il bus USB/RCA a varie uscite. Utilizzare il pulsante di sinistra per indirizzare l'ingresso USB al bus principale e il pulsante di destra per indirizzare l'ingresso USB alle uscite Monitor/Cuffie.



## REGISTRAZIONE AUDIO DAL Q6FX

Per iniziare a registrare usando il Q6FX con la tua workstation audio digitale (DAW) prescelta, assicurati che "HH Q6" sia selezionato come dispositivo di input audio nel menu preferenze/impostazioni audio della tua DAW. Non sono richiesti driver aggiuntivi per usare il Q6FX con la tua DAW.

Una volta selezionato "HH Q6" come dispositivo di input audio, crea 2 tracce audio nella tua DAW. Quindi seleziona la sorgente di input di ciascuna traccia. Seleziona Input 1 sulla tua prima traccia audio per portare il canale sinistro del tuo mix alla tua DAW. Quindi seleziona Input 2 sulla tua seconda traccia audio per portare il canale destro. Per iniziare la registrazione, assicurati che le tue tracce audio siano "armate per la registrazione" nella tua DAW e che il livello Main Mix sia impostato correttamente sul tuo Q6FX. Registrando simultaneamente i segnali sinistro e destro otterrai una registrazione digitale stereo del mix che hai impostato sul Q6FX su 2 tracce.



## SPECIFICHE

SPECIFICHE	Q6FX
<b>Ingressi</b>	
<b>Ingressi microfono</b>	2x XLR CH1-2
Microfono EIN	Microfono mono EIN (guadagno massimo): <-126 dBu (150Ω), ingresso microfono stereo EIN (guadagno massimo): <-124 dBu (150Ω)
Impedenza di ingresso	1,2 kΩ
Livello massimo di ingresso	+8dBu in @ guadagno minimo
Guadagno regolabile	da +5 dB a +45 dB
CMR	75 dB
Rapporto segnale/rumore	111 dB
Distorsione armonica totale	~0,002%
Diafonia	-70 dB
Alimentazione phantom	Interruttore globale, +48V
<b>Ingressi di linea (mono)</b>	2x 1/4" 6,3mm TRS CH1-2
Impedenza di ingresso	10kΩ
Livello massimo di ingresso	+27dBu in @ guadagno minimo
Guadagno regolabile	da -15 dB a +30 dB
CMR	60 dB
Rapporto segnale/rumore	109 dB
Distorsione armonica totale	~0,002%
Diafonia	-70 dB a 1 kHz
<b>Ingressi di linea (stereo)</b>	2x stereo da 1/4" 6,3 mm TRS CH3-6
Impedenza di ingresso	21,5 kΩ
Livello massimo di ingresso	+13dBu
Guadagno	+6 dB
CMR	80 dB
Rapporto segnale/rumore	112 dB
Distorsione armonica totale	~0,007%
Diafonia	-85 dB
<b>Generale</b>	
Equalizzazione	3 bande (± 15dB), Basso 100Hz, Medio 2,5kHz, Alto 12kHz per canale
Padella	per canale L/R, (0 ~ muto)
Controlli di livello	Livello del canale con indicatore di picco, ritorno FX/Aux (potenziometri rotativi)
Input aggiuntivi	Audio USB, ritorno FX/Aux, ingresso stereo RCA
<b>Risultati</b>	
<b>Principali risultati in uscita</b>	XLR stereo bilanciati
Potenza massima	+24dBu
Impedenza di uscita	150Ω (bilanciato), 75Ω (sbilanciato)
THD%	~0,001%
Rumore residuo	12,5V
Risposta in frequenza	± 0,3 dB
<b>Monitorare</b>	Prese stereo TRS da 1/4" 6,3 mm
Potenza massima	+24dBu
THD%	~0,0012%
Rumore residuo	9,5V
Risposta in frequenza	± 0,3 dB
<b>Invio FX/Aux</b>	Mono 1/4" 6,3 mm TRS
Potenza massima	+18dBu
THD%	~0,003%
Rumore residuo	12V
Risposta in frequenza	± 0,25 dB
<b>Telefoni</b>	Mono 1/4" 6,3 mm TRS
Potenza massima	+24dBu
THD%	~0,004%
Rumore residuo	235V
Risposta in frequenza	±0,7 dB

Generale	
Effetti DSP	16 effetti di riverbero e delay con interruttore di abilitazione
Controlli di livello	Fader master (-∞ a +10 dB), monitor/cuffie (potenziometro rotativo)
Audio USB	Ingressi/uscite: 2-in, 2-out, 16-bit, 24-bit, frequenza di campionamento: 48kHz
Alimentazione CA	Universale 100-240V~ 50/60Hz (presa IEC C14, cavo CA incluso)
Consumo energetico	15W
Dimensioni	
Dimensioni del prodotto (HWD)	Dimensioni: 93,5 x 208,5 x 316 mm (3,7" x 8,2" x 12,4")
Peso del prodotto	2,8 kg (6,2 libbre)
Dimensioni della scatola (HWD)	Dimensioni: 175 x 285 x 395 mm (6,9" x 11,2" x 15,6")
Peso imballato	4 Kg (8,8 libbre)
Quantità cartone principale	4 pezzi
Dimensioni del cartone principale (HWD)	Dimensioni: 380 x 585 x 425 mm (15" x 23" x 16,7")
Peso imballato in cartone master	18,2 kg (40,1 libbre)
Modello EAN13	5060109458985
EAN principale	5060109458992

*Nell'interesse del continuo sviluppo, HH si riserva il diritto di modificare le specifiche del prodotto senza preavviso.*



# SCHEMA A BLOCCHI

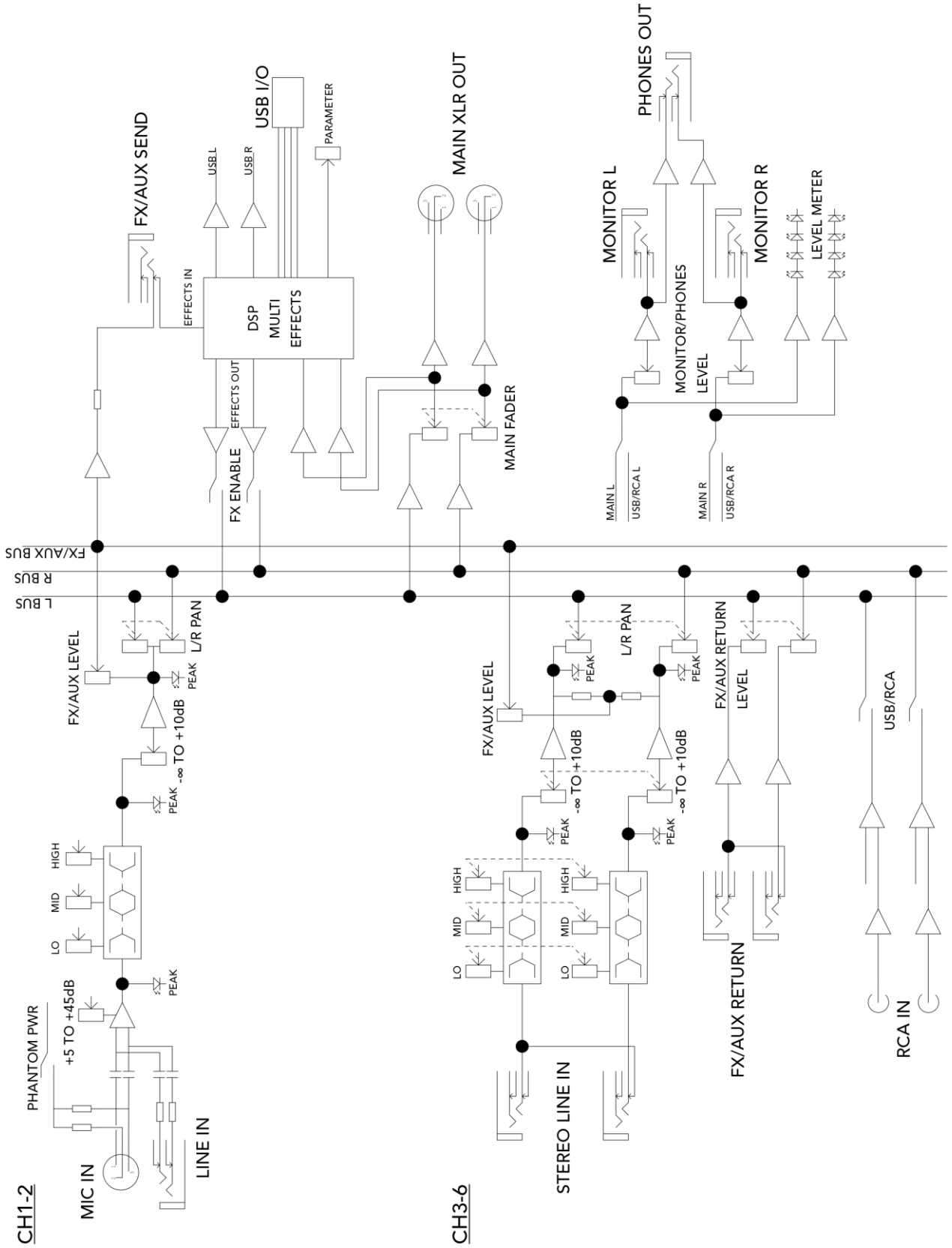

# DIMENSIONI (in mm)

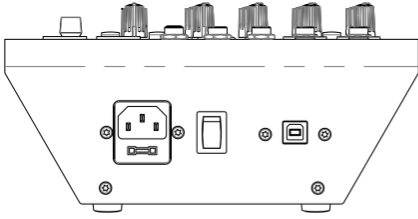

REAR

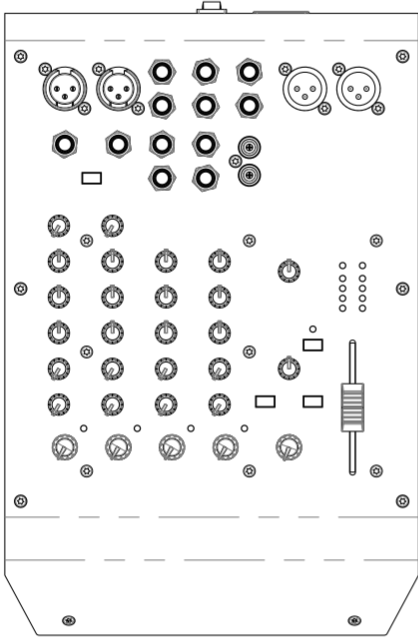

TOP

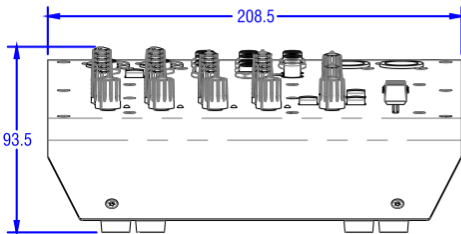
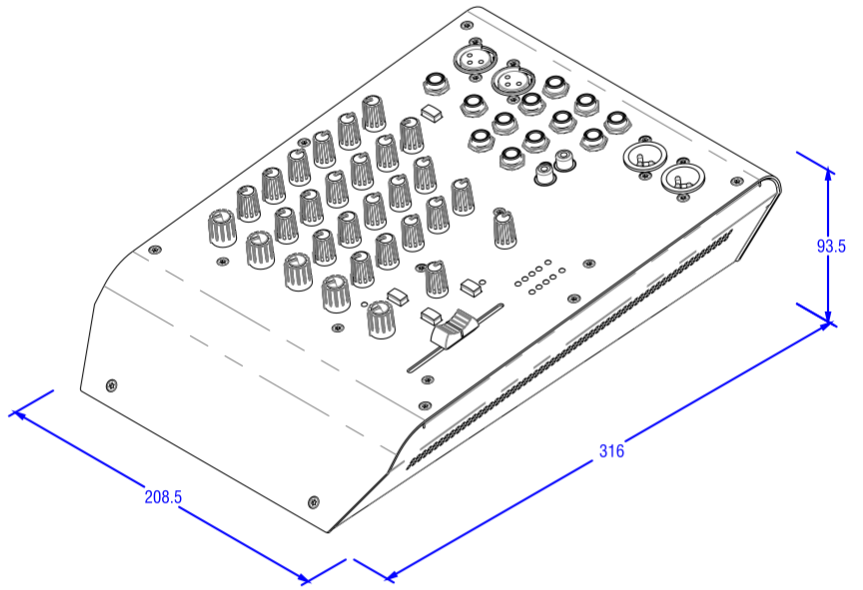

FRONT

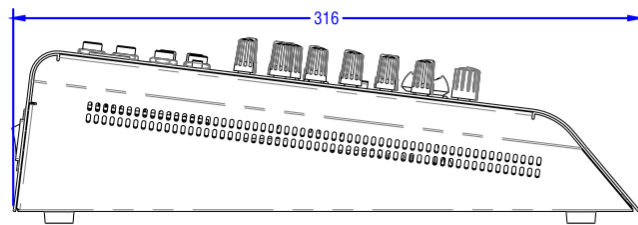

LEFT

## SICUREZZA E AVVERTENZE

Per sfruttare al meglio il tuo nuovo prodotto e godere di prestazioni durature e senza problemi, ti preghiamo di leggere attentamente questo manuale dell'utente e di conservarlo in un luogo sicuro per poterlo consultare in futuro.

- 1) Disimballaggio: quando disimballate il prodotto, verificate attentamente che non vi siano segni di danni che potrebbero essersi verificati durante il trasporto dalla fabbrica HH al vostro rivenditore. Nell'improbabile caso in cui si siano verificati danni, riconfezionate l'unità nella sua scatola originale e consultate il vostro rivenditore. Vi consigliamo vivamente di conservare la scatola di trasporto originale, poiché nell'improbabile caso in cui l'unità dovesse presentare un guasto, potrete restituirla al vostro rivenditore per la riparazione imballata in modo sicuro.
- 2) Collegamento dell'amplificatore: per evitare danni, in genere è consigliabile stabilire e seguire uno schema per accendere e spegnere il sistema. Con tutte le parti del sistema collegate, accendere l'apparecchiatura sorgente, i mixer, i processori di effetti, ecc. PRIMA di accendere l'amplificatore. Molti prodotti hanno grandi sovratensioni transitorie all'accensione e allo spegnimento che possono danneggiare gli altoparlanti. Accendendo l'amplificatore PER ULTIMO e assicurandosi che il suo controllo di livello sia impostato al minimo, eventuali sovratensioni provenienti da altre apparecchiature non dovrebbero raggiungere gli altoparlanti. Attendere che tutte le parti del sistema si siano stabilizzate, di solito un paio di secondi. Allo stesso modo, quando si spegne il sistema, abbassare sempre i controlli di livello sull'amplificatore e quindi spegnerlo prima di spegnere le altre apparecchiature.
- 3) Cavi: non utilizzare mai cavi schermati o per microfono per i collegamenti degli altoparlanti, poiché non saranno abbastanza consistenti da gestire il carico dell'amplificatore e potrebbero danneggiare l'intero sistema. Utilizzare cavi schermati di buona qualità ovunque.
- 4) Manutenzione: l'utente non deve tentare di riparare questi prodotti. Rivolgersi a personale qualificato per qualsiasi intervento di manutenzione.
- 5) Prestate attenzione a tutti gli avvertimenti.
- 6) Seguire tutte le istruzioni.
- 7) Non utilizzare questo apparecchio vicino all'acqua.
- 8) Pulire solo con un panno asciutto.
- 9) Non bloccare nessuna delle aperture di ventilazione. Installare secondo le istruzioni del produttore.
- 10) Non installare vicino a fonti di calore quali radiatori, bocchette di riscaldamento, stufe o altri apparecchi (inclusi gli amplificatori) che producono calore.
- 11) Un apparecchio con costruzione di Classe I deve essere collegato a una presa di corrente con una connessione di protezione. Non vanificare lo scopo di sicurezza della spina polarizzata o di tipo con messa a terra. Una spina polarizzata ha due lame, una più larga dell'altra. Una spina di tipo con messa a terra ha due lame e un terzo polo di messa a terra. La lama larga o il terzo polo sono forniti per la tua sicurezza. Se la spina fornita non si adatta alla tua presa, consulta un elettricista per la sostituzione della presa obsoleta.
- 12) Proteggere il cavo di alimentazione per evitare che venga calpestato o schiacciato, in particolare in prossimità delle spine, delle prese di corrente e del punto di uscita dall'apparecchio.
- 13) Utilizzare solo accessori/collegamenti forniti dal produttore.
- 14) Utilizzare solo con un carrello, un supporto, un treppiede, una staffa o un tavolo specificati dal produttore o venduti con l'apparecchio. Quando si utilizza un carrello, prestare attenzione quando si sposta la combinazione carrello/apparecchio per evitare lesioni da ribaltamento.
- 15) La spina di rete o l'accoppiatore dell'apparecchio sono utilizzati come dispositivo di scollegamento e devono rimanere facilmente utilizzabili. L'utente deve consentire un facile accesso a qualsiasi spina di rete, accoppiatore di rete e interruttore di rete utilizzati insieme a questa unità, rendendoli così facilmente utilizzabili. Scollegare questo apparecchio durante i temporali o quando non viene utilizzato per lunghi periodi di tempo.
- 16) Affidare tutti gli interventi di assistenza a personale qualificato. L'assistenza è richiesta quando l'apparecchio è stato danneggiato in qualsiasi modo, ad esempio quando il cavo di alimentazione o la spina sono danneggiati, è stato versato del liquido o sono caduti degli oggetti nell'apparecchio, l'apparecchio è stato esposto a pioggia o umidità, non funziona normalmente o è caduto.
- 17) Non rompere mai il pin di terra. Collegare solo a un alimentatore del tipo contrassegnato sull'unità adiacente al cavo di alimentazione.
- 18) Se il prodotto deve essere montato in un rack per apparecchiature, è necessario prevedere un supporto posteriore.
- 19) Nota solo per il Regno Unito: se i colori dei fili nel cavo di alimentazione di questa unità non corrispondono ai terminali della spina, procedere come segue:
  - o Il filo colorato di verde e giallo deve essere collegato al terminale contrassegnato dalla lettera E, simbolo di terra, di colore verde o di colore verde e giallo.
  - o Il filo colorato in blu deve essere collegato al terminale contrassegnato con la lettera N o con il colore nero.
  - o Il filo di colore marrone deve essere collegato al terminale contrassegnato con la lettera L o con il colore rosso.
- 20) Questo apparecchio elettrico non deve essere esposto a gocce o schizzi e si deve fare attenzione a non appoggiare su di esso oggetti contenenti liquidi, come vasi.
- 21) L'esposizione a livelli di rumore estremamente elevati può causare una perdita permanente dell'udito. Gli individui variano notevolmente nella suscettibilità alla perdita dell'udito indotta dal rumore, ma quasi tutti perderanno un po' di udito se esposti a un rumore sufficientemente intenso per un tempo sufficiente. L'Amministrazione per la sicurezza e la salute sul lavoro (OSHA) del governo degli Stati Uniti ha specificato le seguenti esposizioni ammissibili al livello di rumore: secondo l'OSHA, qualsiasi esposizione superiore ai limiti ammissibili di cui sopra potrebbe causare una perdita dell'udito. Tappi per le orecchie o protezioni per i condotti uditivi o sopra le orecchie devono essere indossati quando si utilizza questo sistema di amplificazione per prevenire una perdita permanente dell'udito, se l'esposizione è superiore ai limiti stabiliti sopra. Per garantire contro l'esposizione potenzialmente pericolosa a livelli di pressione sonora elevati, si raccomanda che tutte le persone esposte ad apparecchiature in grado di produrre livelli di pressione sonora elevati come questo sistema di amplificazione siano protette da protezioni acustiche mentre questa unità è in funzione.
- 22) Se il tuo elettrodomestico è dotato di un meccanismo di inclinazione o di un mobiletto con meccanismo di contraccollo, utilizza questa caratteristica di design con cautela. Data la facilità con cui l'amplificatore può essere spostato tra posizioni diritte e inclinate, utilizza l'amplificatore solo su una superficie piana e stabile. NON utilizzare l'amplificatore su una scrivania, un tavolo, uno scaffale o una piattaforma non adatta e non stabile.
- 23) I simboli e la nomenclatura utilizzati sul prodotto e nei manuali del prodotto, volti ad avvisare l'operatore delle aree in cui potrebbe essere necessaria particolare cautela, sono i seguenti:

Duration Per Day in Hours	Sound Level dBA, slow response
8	90
6	92
4	95
3	97
2	100
1 ½	102
1	105
½	110
¼ ou inférieur	115

 <b>CAUTION:</b>	<p>Ha lo scopo di avvisare l'utente della presenza di "tensione pericolosa" non isolata all'interno dell'involucro del prodotto, che potrebbe essere sufficiente a costituire un rischio di scossa elettrica per le persone.</p> <p>Questo simbolo viene utilizzato per indicare all'utente di questo prodotto che la tensione non isolata pericolosa può essere di intensità sufficiente da costituire un rischio di scossa elettrica.</p> <p>Questo simbolo ha lo scopo di avvisare l'utente della presenza di "tensione (pericolosa)" priva di isolamento all'interno della scatola del prodotto e che potrebbe avere un'entità sufficiente da costituire rischio di scossa elettrica.</p> <p>Questo simbolo avvisa l'utente della presenza di tensioni pericolose isolate all'interno della casa che sono sufficientemente forti da causare una scossa elettrica.</p>
 <b>WARNING:</b>	<p>Destinato ad avvisare l'utente della presenza di importanti istruzioni operative e di manutenzione (Assistenza) nella documentazione che accompagna il prodotto.</p> <p>Destinato ad avvisare l'utente della presenza di importanti istruzioni operative e di manutenzione (manutenzione) nella documentazione che accompagna il prodotto.</p> <p>Questo simbolo ha lo scopo di avvisare l'utente della presenza di importanti istruzioni operative e di manutenzione nella documentazione fornita con il prodotto.</p> <p>Questo simbolo attira l'attenzione dell'utente su istruzioni importanti contenute nelle istruzioni operative relative alla movimentazione e alla conservazione del prodotto.</p>
<p>ATTENZIONE:</p> <p>ATTENZIONE:</p> <p>ATTENZIONE:</p> <p>ATTENZIONE:</p>	<p>rischio di scossa elettrica - <b>NON APRIRE</b>. Per ridurre il rischio di scosse elettriche, non rimuovere il coperchio. All'interno non sono presenti parti riparabili dall'utente. Affidare la manutenzione a personale qualificato.</p> <p>rischio di scossa elettrica - <b>NON APRIRE</b>. Per ridurre il rischio di scosse elettriche, non rimuovere il coperchio. Il non contiene parti riparabili dall'utente. Delegare la manutenzione a personale qualificato.</p> <p>rischio di scossa elettrica - <b>NON APRIRE</b>. Per ridurre il rischio di scosse elettriche, non rimuovere il coperchio. All'interno non sono presenti parti riparabili dall'utente. Affidare il servizio a personale qualificato.</p> <p>rischio: scossa elettrica! Non aperto! Per evitare il rischio di scosse elettriche, non rimuovere il coperchio. All'interno non sono presenti parti che potrebbero essere riparate dall'utente. Far eseguire le riparazioni solo da personale specializzato qualificato.</p>
<p>AVVERTENZA:</p> <p>AVVERTENZA:</p> <p>AVVERTENZA:</p> <p>ATTENZIONE:</p>	<p>per evitare scosse elettriche o pericolo di incendio, non esporre questo apparecchio alla pioggia o all'umidità. Prima di utilizzare questo apparecchio, leggere le istruzioni per l'uso per ulteriori avvertenze.</p> <p>Per prevenire il rischio di scariche elettriche o incendio, non esporre questo dispositivo all'acqua o all'umidità. Avant d'utiliser cet appareil, lisez les avertissements supplémentaires situés dans the guide.</p> <p>Para evitar descargas eléctricas o peligro de incendio, no exponga este aparato la lluvia ni la humedad. Prima di utilizzare questo dispositivo, leggere le istruzioni per l'uso per ulteriori avvertenze.</p> <p>per evitare il rischio di scosse elettriche o incendi, non esporre questo dispositivo a pioggia o umidità. Assicurarsi di leggere le istruzioni per l'uso prima dell'uso.</p>
	<p>Questo dispositivo è conforme alla Parte 15 delle norme FCC. Il funzionamento è soggetto alle due condizioni seguenti:</p> <ol style="list-style-type: none"> <li>1) Questo dispositivo non può causare interferenze dannose.</li> <li>2) Questo dispositivo deve accettare qualsiasi interferenza ricevuta, che potrebbe causare un funzionamento indesiderato.</li> </ol> <p>Attenzione: modifiche o alterazioni all'apparecchiatura non approvate da HH possono invalidare il diritto dell'utente a utilizzare l'apparecchiatura.</p> <p>Nota: questa apparecchiatura è stata testata e ritenuta conforme ai limiti per i dispositivi digitali di Classe B, ai sensi della Parte 15 delle Norme FCC. Questi limiti sono concepiti per fornire una protezione ragionevole contro interferenze dannose in un'installazione residenziale. Questa apparecchiatura genera, utilizza e può irradiare energia a radiofrequenza e, se non installata e utilizzata in conformità alle istruzioni, può causare interferenze dannose alle comunicazioni radio. Tuttavia, non vi è alcuna garanzia che non si verifichino interferenze in una particolare installazione. Se questa apparecchiatura causa interferenze dannose alla ricezione radiofonica o televisiva, il che può essere determinato spegnendo e accendendo l'apparecchiatura, si consiglia all'utente di provare a correggere l'interferenza tramite una o più delle seguenti misure. Riorientare o riposizionare l'antenna ricevente. Aumentare la separazione tra l'apparecchiatura e il ricevitore. Collegare l'apparecchiatura a una presa su un circuito diverso da quello a cui è collegato il ricevitore. Consultare il rivenditore o un tecnico radio/TV esperto per assistenza.</p>
	<p>Questo prodotto è conforme ai requisiti delle seguenti normative, direttive e norme europee: marchio CE (93/68/CEE), bassa tensione (2014/35/UE), EMC (2014/30/UE), RoHS (2011/65/UE), ErP (2009/125/UE)</p> <p>DICHIARAZIONE DI CONFORMITÀ UE SEMPLIFICATA</p> <p>Il testo completo della dichiarazione di conformità UE è disponibile al seguente indirizzo Internet:</p> <p><a href="http://support.hhelectronics.com/approvals">http://support.hhelectronics.com/approvals</a></p>
	<p>L'oggetto della dichiarazione sopra descritta è conforme ai requisiti normativi pertinenti Electrical Equipment (Safety) Regulations 2016, Electromagnetic Compatibility Regulations 2016, The Restriction of the use of Certain Hazardous Substances in Electrical and Electronic Equipment Regulations 2012, The Ecodesign for Energy-Related Products and Energy Information, (Amendment) (EU Exit) Regulations 2012</p>
	<p>Per ridurre i danni ambientali, al termine della sua vita utile, questo prodotto non deve essere smaltito insieme ai normali rifiuti domestici nelle discariche. Deve essere portato in un centro di riciclaggio approvato secondo le raccomandazioni della direttiva WEEE (Waste Electrical and Electronic Equipment) applicabile nel tuo paese.</p>

HH AUDIO  
STEELPARK ROAD, COOMBSWOOD BUSINESS PARK WEST, HALESOWEN, B62 8HD  
HH AUDIO PART OF HEADSTOCK GROUP  
FOR THE LATEST INFORMATION PLEASE VISIT

**[WW.HHAUDIO.COM](http://WW.HHAUDIO.COM)**

**NELL'INTERESSE DI UN CONTINUO SVILUPPO, HH SI RISERVA IL DIRITTO DI MODIFICARE LE SPECIFICHE DEL  
PRODOTTO SENZA PREAVVISO.**