



**SYSTEM 2  
FULL RANGE ENCLOSURES  
WITH A DETACHABLE MIXER**



*SYSTEM*  
*S2-210*



**USER MANUAL**

---



*Thank you for choosing to purchase an HH product.*

*We at HH are guided by the principle that all of our products must balance the elements of 'Head' and 'Heart': 'Head' is about finding the right specifications, the right engineering solutions, the right manufacturing techniques and of course the right price. The 'Heart' comes from our understanding and passion for our industry, our desire to make interesting and relevant products, and many years of experience using these products in their real applications.*

*We hope you enjoy using your product as much as we enjoyed creating it.*

*By choosing HH you are joining a brand with heritage dating back to 1968, a brand that helped define the techniques and principles for sound reinforcement and backline that still inform us today. HH products and users dating from this time are nothing short of legendary, a history we are proud of and constantly inspired by. Today we look forward, reinvent and challenge ourselves constantly to build on this history and answer current and future demands.*

*To register your purchase, leave your feedback and learn more about other HH products please visit us at: [www.HHelectronics.com](http://www.HHelectronics.com)*

*Thanks again.*

*HH Electronics*

*Designed and engineered with Head & Heart in the United Kingdom*





## INTRODUCTION

The HH System S2-210 is designed to be an all-in-one audio solution for a wide variety of everyday applications – from classroom, dance studio to a business seminar or any kind of musical performance

The S2-210 gives you all the ease and convenience of everything you need to get the job done with the minimum of fuss. Its sleek detachable mixer module offers a wide selection of inputs/outputs including a Bluetooth® equipped media player. The pair of speaker leads and power cord that are supplied, are all housed in their own neat clip off module. Both enclosures include handles and 35mm pole sockets.

The HH System S2-210 – Clarity & Convenience.

This manual contains important information regarding correct and safe operation of your active system. Please read it thoroughly in order to get the best performance and reliability from your new HH product.





## SETTING UP

### Access to the Mixer & accessory Modules:

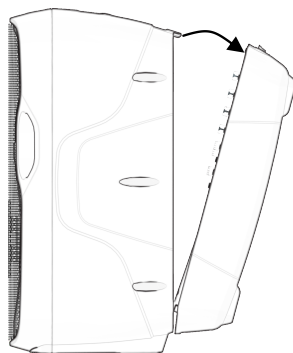
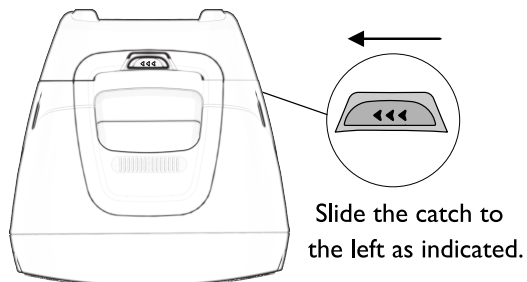

Gently tilt the mixer/accessory box then unhook from the cab.



### Mixer & Storage modules

### Power and speaker connections:

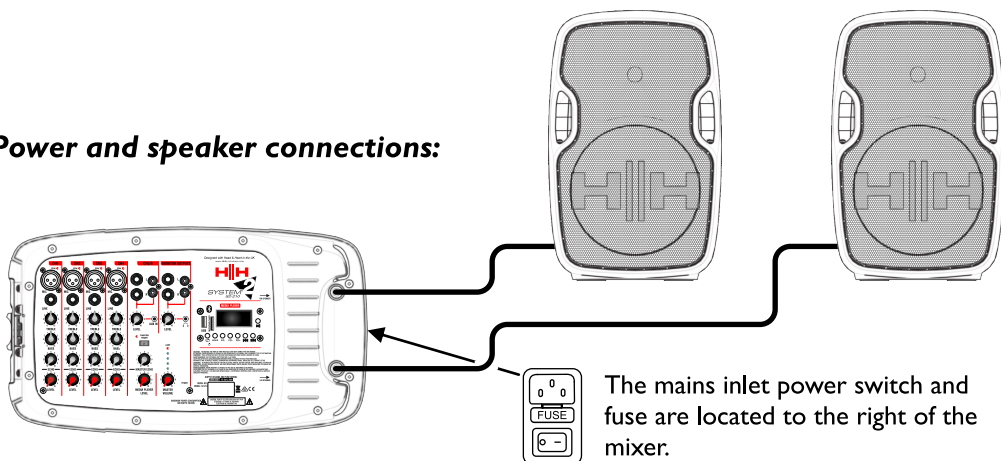

## CONTROL PANEL

### I-4: MONO INPUT CHANNELS.

**5. PEAK:** Adjust the level controls and signal level from your source(s) so the LED illuminates only briefly on peaks in the music. Using the system with this LED on all or most of the time will result in poor sound quality.

**6. MIC INPUT:** A balanced XLR input for low level, low impedance devices eg. - mic (200-600ohms) or electro-acoustic guitar.

**7. LINE INPUT:** an unbalanced input - for higher output line level devices eg. -keyboard, processor; sample/drum machine etc.

Note: Mic and Line inputs can be used simultaneously.

**8. EQ:** 2 band active EQ for adjusting the signal. Setting both controls to 0 is a good starting point.

**9. ECHO:** This control determines how much (if any) of each channel is sent through the onboard echo FX processor - also see (15)

**10. LEVEL:** Controls the channel level to the master volume - also see (22).

**11. CH 5/6:** A multi input line level Stereo channel. Choose from 2x 6.35mm jack, RCA or 3.5mm jack. Any combination, or all can be used together.

**12. LEVEL:** Control the level of signal from channel 5/6 to the Master Volume.

**13. AUX IN:** Connect an audio feed from an external MP3 player or mobile phone here. Please use a stereo cable for this. The level can be adjusted using Level control(12).

**14. PHANTOM POWER:** Turns on Phantom Power to all Mic channels should it be needed, eg. condenser mic's.

**15. MASTER ECHO:** Control the overall level of the feed from the onboard FX processor. If you want to apply Echo to a mono channel, first set the Master control to 5. Slowly increase the Input Echo send control until the desired amount of echo is achieved. The Master control can then be used to control the overall Echo level.

**16. MEDIA PLAYER LEVEL:** Controls the overall level of music from the onboard media player. See media player controls.

**17. MONITOR OUTPUTS:** A convenient way of connecting your HH S2-210 to another device such as an additional amp/speaker setup, recording device or possibly both at the same time via the jack and RCA connectors or 6.35mm jacks. You can also monitor this signal feed via headphones.

**18. MONITOR LEVEL:** Control the MONITOR OUTPUT and headphone level.

**19. HEADPHONES:** Connect your headphones here. The volume can be adjusted using level control (18).

**20. OUTPUT LEVEL METER:** Use this to give an idea of the overall output level of your HH S2-210 system. If the LIMIT led is constantly on, reduce the MASTER VOLUME (22).

**21. POWER LED:** This will illuminate when the unit is powered up.

**22. MASTER VOLUME:** Controls the overall level of your HH S2-210 system.

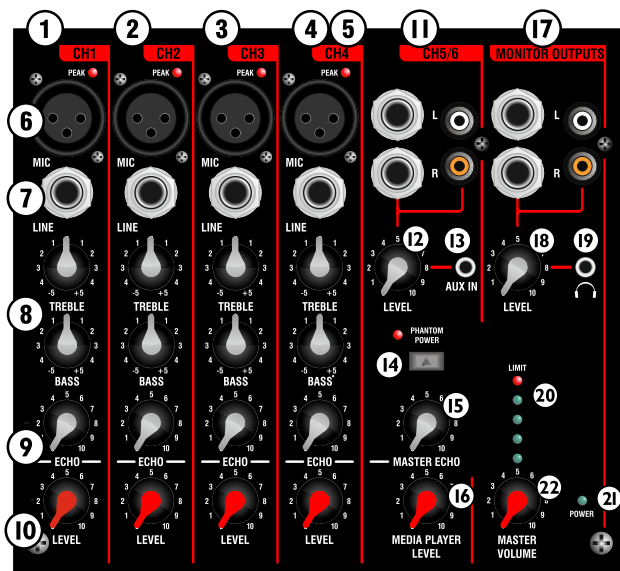



## MEDIA PLAYER CONTROLS

Use the onboard player for playing back MP3/WMA encoded audio tracks from Micro SD card/USB Stick or Bluetooth device. The media player is automatically powered up when the amplifier is switched on and displays the S2-210 welcome screen opposite.



### 1. SD CARD SLOT: Insert your Micro SD card here.

(Automatically detected on insertion, or if removed & reinserted uses smart technology to resume play from the previous point).

### 2. MEMORY STICK SLOT: Connect your USB memory stick here.

(Automatically detected on insertion, or if removed and reinserted uses smart technology to resume play from the previous point).

**NOTE: The Media Player will play the music tracks on a USB Stick/Micro SD Card :**

**in the order that they were created on the device. i.e from oldest to newest**

**NOTE: The USB socket is for the playback of recorded tracks only, not for charging a USB device.**

### 3. LOOP: Gives 5 different options when playing tracks from an SD card or a USB Stick :

**1** - Repeat Single Track.

**I** - Intro.

**N** - One Track & then stop.

**R** - Random.

**A** - Play all in order.

### 4. MODE: From the welcome screen, select - Bluetooth.

Hold the button in to power the player ON/OFF:

Micro SD card, USB Stick - auto detected upon insertion - if a Micro SD Card & USB stick are inserted at the same time, use Mode button to select either.

### 5. EQ: Cycle through: Normal, Pop, Rock, Jazz, Classical, Soft, DBB.

### 6. FD-: Folder navigate down. (Remembers the last played) not applicable in Bluetooth mode

### 7. FD+: Folder navigate up. (Remembers the last played) not applicable in Bluetooth mode

### 8. PREVIOUS: Press to skip to the preceding track.

### 9. NEXT: Press to skip to the next track.

### 10. PLAY/PAUSE: Use this control to play or pause your music.

### 11. DISPLAY SCREEN: Displays track information.

**12.** Device symbol dependant on what is playing.

**13.** Time into the track/length of the track.

**14.** Normal EQ setting chosen with button (5).

**15.** Shows the option selected via the LOOP button (3), either 1, N, R, I or A.

**16.** Number of the track playing on the top line, number of tracks on the device on the bottom line.

**17.** Bit Rate of the track currently playing - (Information only)

**18.** Track title.

**19.** EQ Bargraph display.

### CONNECT TO AN EXTERNAL Bluetooth DEVICE:

a. Select Bluetooth via the MODE button (4), screen shows status i.e. no BT device linked yet.

b. On your Bluetooth capable device, make sure Bluetooth is enabled. Scan down the list of available devices - search for: **HH S2-210** and select. (No password required), screen shows status i.e. Connecting...

c. Your S2-210 is now connected to your Bluetooth device which can be controlled using the **PLAY/PAUSE, PREVIOUS, NEXT & EQ BUTTONS**, screen shows status i.e. Play Music...

Only one S2-210 can be paired to your Bluetooth capable device at once, so remember to de-select if you plan to use a different S2-210 device next time.

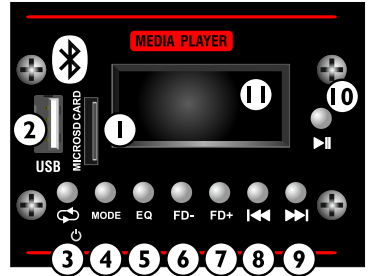



# APPLICATIONS

## Solo performance.

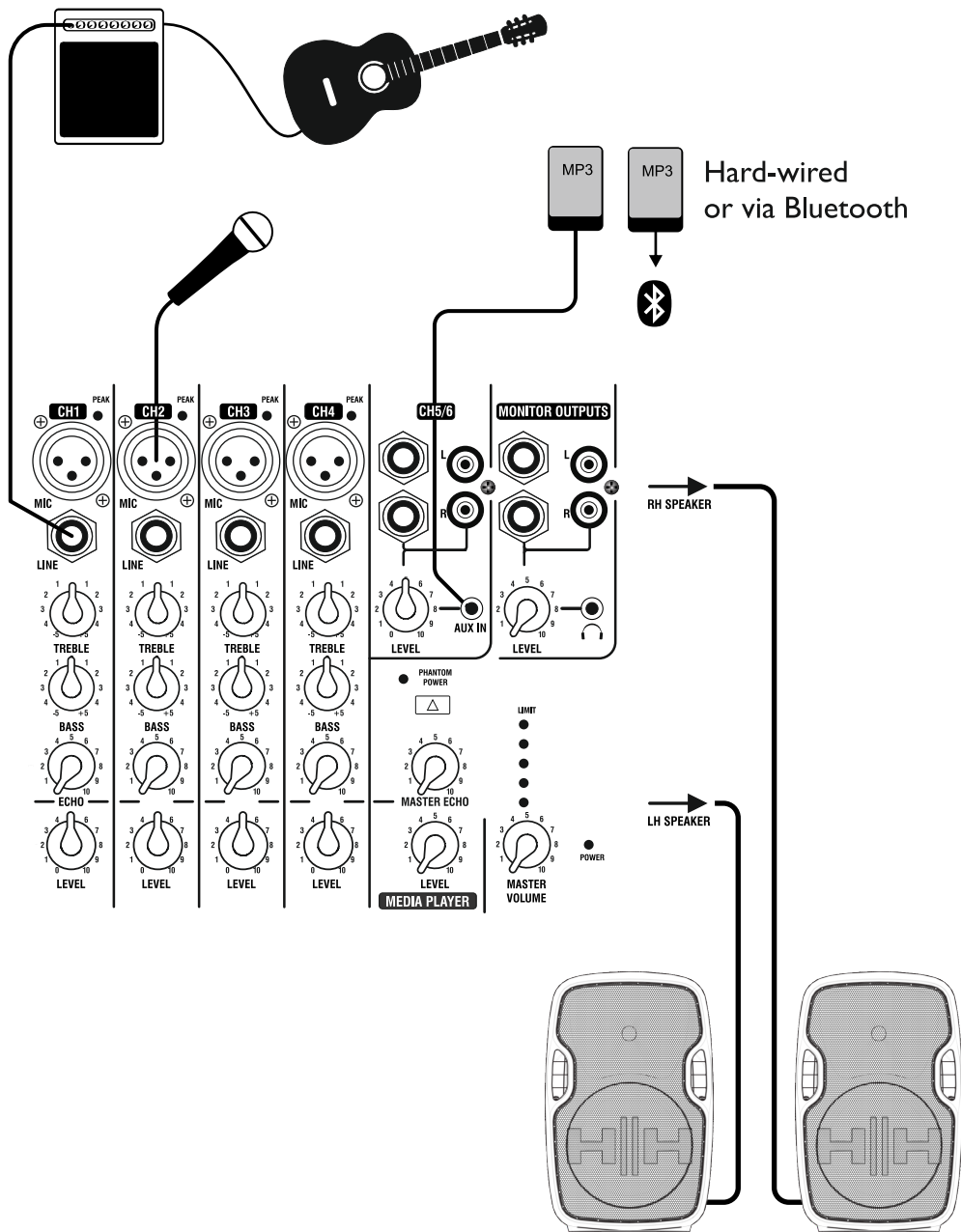

## APPLICATIONS

### Full band setup.

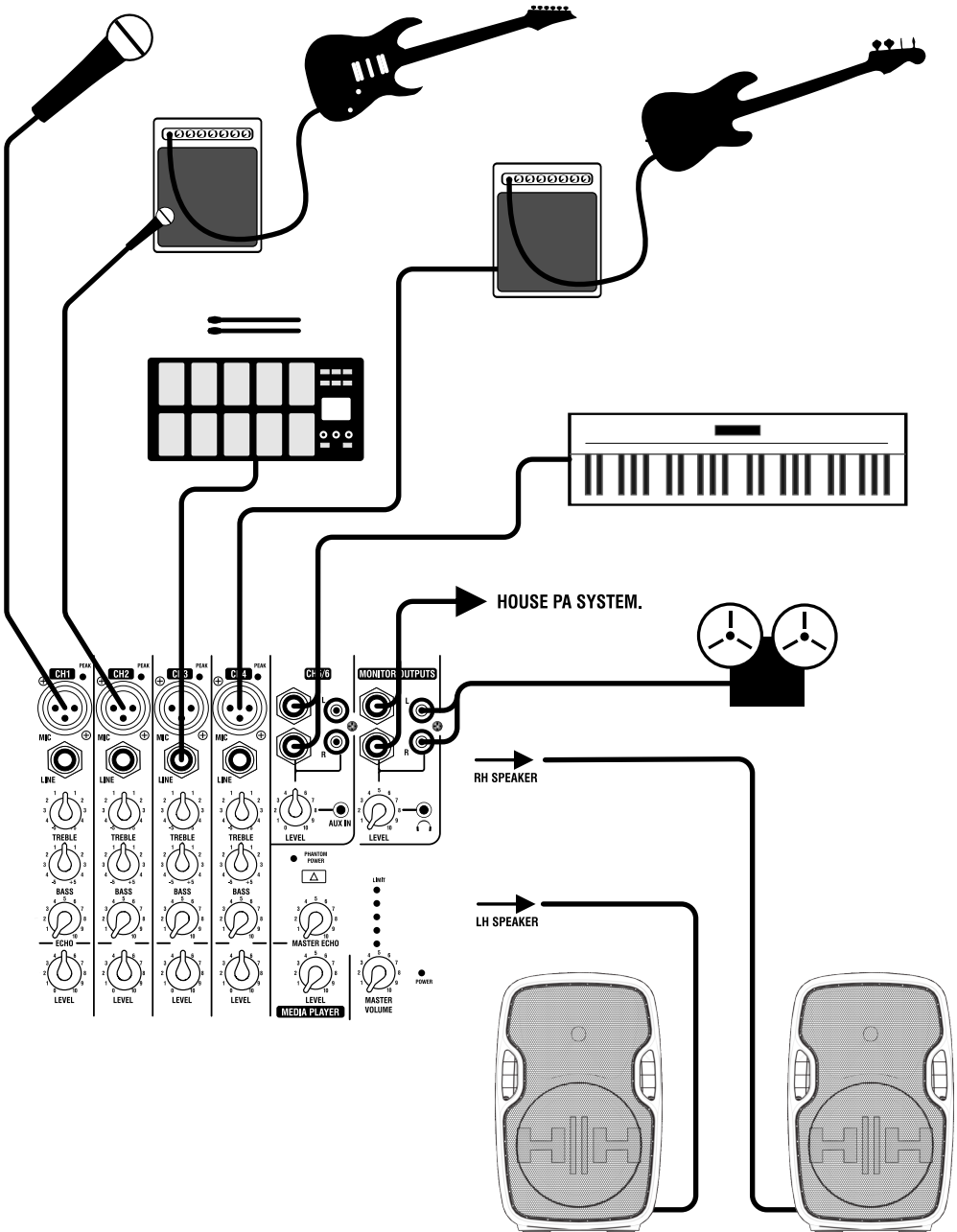



# BLOCK DIAGRAM

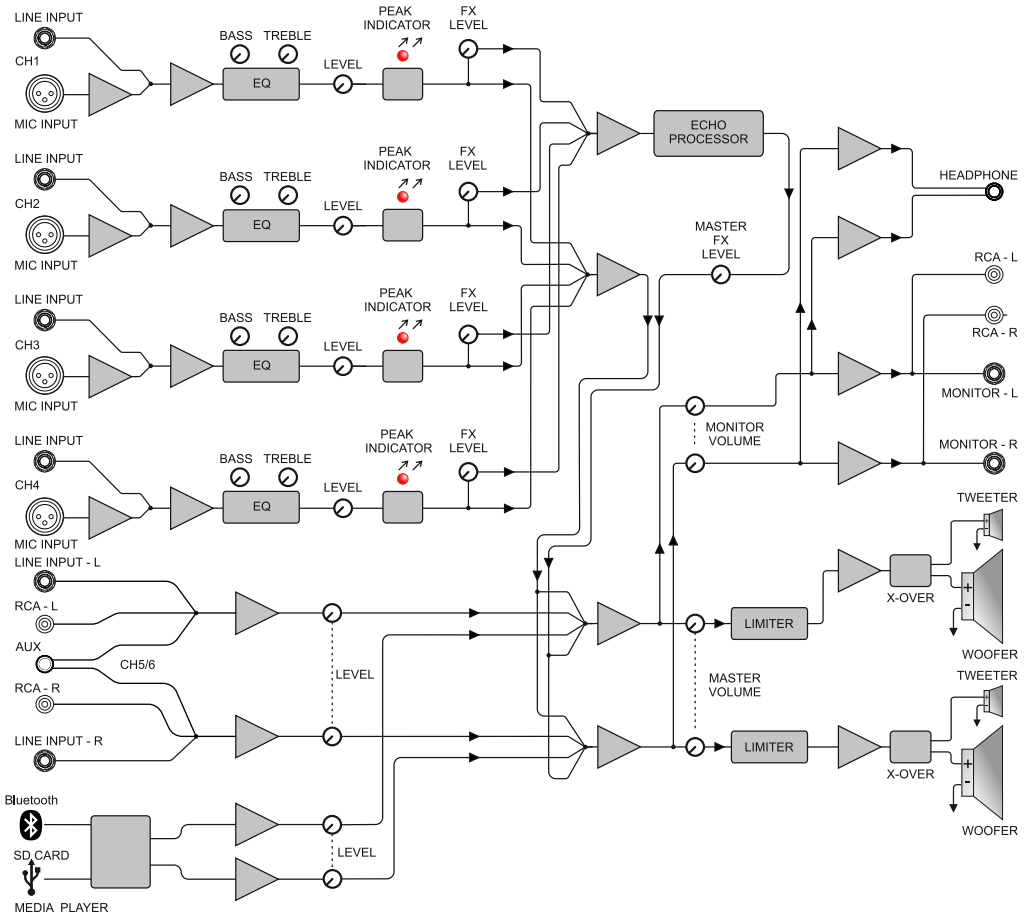

# CONNECTOR WIRING

6.35mm Unbalanced Jack

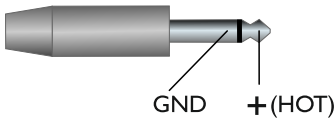

3.5mm Stereo Jack

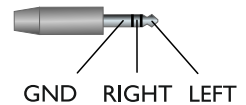

Balanced XLR

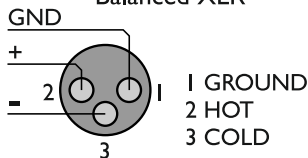



## SPECIFICATIONS

<b>Operating voltage Range</b>	~10V-240V 50/60Hz
<b>Mains Fuse</b>	F3.15A L 250V
<b>Power Consumption</b>	300W (Maximum)
<b>Amplifier Power</b>	400W Total (2*200W)
<b>Woofer</b>	1x 10" (per Cabinet)
<b>Tweeter</b>	1" Compression Driver (per Cabinet)
<b>Frequency Range</b>	20Hz - 20KHz
<b>Mic Input</b>	Balanced 2K2 Ohm
<b>Mic Sensitivity</b>	-33dBu (15mV)
<b>Line Input</b>	Unbalanced 10K Ohm
<b>Line Sensitivity</b>	0dBu (0.75V) Nominal

### Features:

<b>4 Mono Inputs</b>	Balanced XLR Mic (with global switchable Phantom Power) Unbalanced Line Input 6.35mm Jack Active EQ - Treble & Bass Echo Level send control Channel Level Control Peak LED
<b>Multi Input Stereo</b>	2 Unbalanced Line Level 6.35mm Jack 1 Stereo 3.5mm minijack Left & right RCA connectors Level Control
<b>Monitor Outputs</b>	Left & Right 6.35 Jack Left & right RCA connectors 3.5mm Headphone Output Level Control
<b>Master Outputs</b>	Left & Right 6.35 Jack Master Volume LED Level Meter Master Echo Level
<b>Media Player</b>	Bluetooth A2DP Micro SD Card USB Host Level Control

### Dimensions (mm) & (Kg)

Unit	Depth - D	Width - W	Height - H	Weight
	312	315	490	9.5 + 10.5
<b>Packed</b>	365	635	555	22

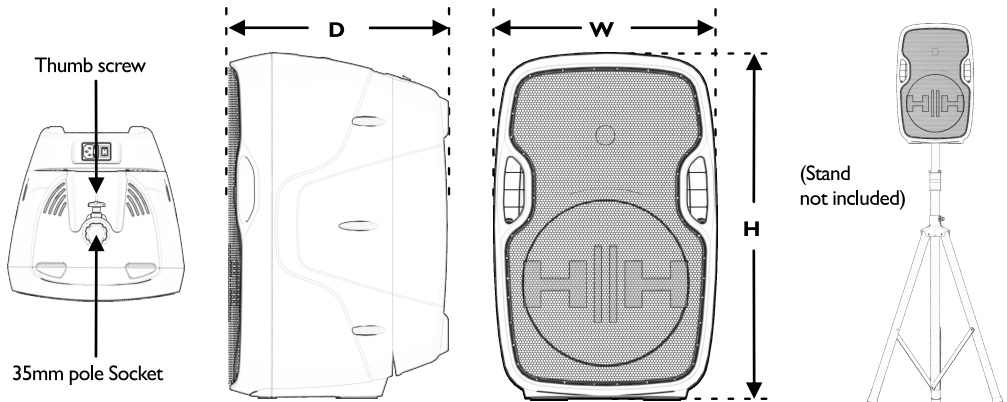





## HINTS AND TIPS

### Unpacking

Inspect the product during unpacking, if any damage is found, notify the dealer you purchased it from immediately. Be sure to save the carton and all packaging materials. Should you ever need to return the unit back to the dealer or HH Electronics, use only the original factory packing. un all cables neatly, use cable ties to tidy excess cable length in 'figure-8' not loops.

### Basic Setup

HH Vector cabs can be mounted on the floor, or a suitable pole or tripod. Don't over-extend poles/tripods; ensure at least 4 x the pole diameter is still inside the outer pole. Make sure the legs have a good splay on tripods, but do not obstruct doorways or other access-ways.

If a pole mount is used, make sure that the thumb screw on the cabinet is tight.

### Switching Off

After using the amplifier, please adjust the gain controls to their lowest settings, then the amplifier can be turned off safely. Turn the power switch to the OFF position and remove the power cord from the electrical source.

### NOTE:

Do not connect or disconnect from the input signal source when the amplifier is turned ON, damage could occur to the amplifier and the speaker.

If the amplifier is in standby mode without use for over 3 hours, remove the power cord from the electrical source.

### QUICK TIPS

- Use electronic safety devices such as circuit breakers.
- Start with EQ settings flat and gains low.
- Master volumes should be at zero for switch on and off.
- Use the minimum cut or boost in EQ. If all bands are boosted or cut, flatten EQ, re-adjust gain and start again.
- Use input gain to set maximum signal level without distortion (use VU meters, bar graphs or peak lights). Amps should have peak or clip lights illuminating only on signal peaks, not all the time.
- Set up mic levels first, and adjust other equipment to match.
- Avoid very high onstage levels from backline amps.
- When using separate power amps, turn the level of the amp to maximum. Control overall level from your mixer, not the power amp.
- Avoid damp environments and extremes of temperature for storage and use of all audio equipment.
- Look after your cables. Do not stand equipment on, or run cases over them, do not tie knots in them and always use them for the correct application (a signal lead is NOT a speaker lead). Coil and secure with cable ties before storing.
- Ensure your equipment is properly loaded and cannot move around during transit.
- Keep lights away from speakers; heat can cause fires/speaker damage.
- Don't run cables across access-ways; if you have to, run them above doors or use approved cable covers.
- Be aware of total power usage. Overloading a mains socket is potentially dangerous, and likely to cause a power out during use.
- Keep lighting cables away from ALL sound cables including mains, use separate circuit for lights if possible.
- Keep power and signal cables apart.



# TRANSLATIONS

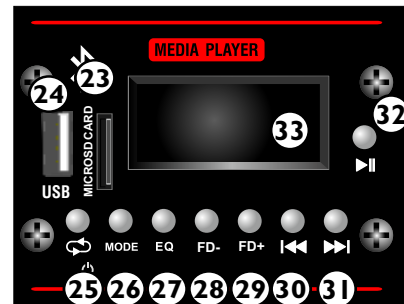
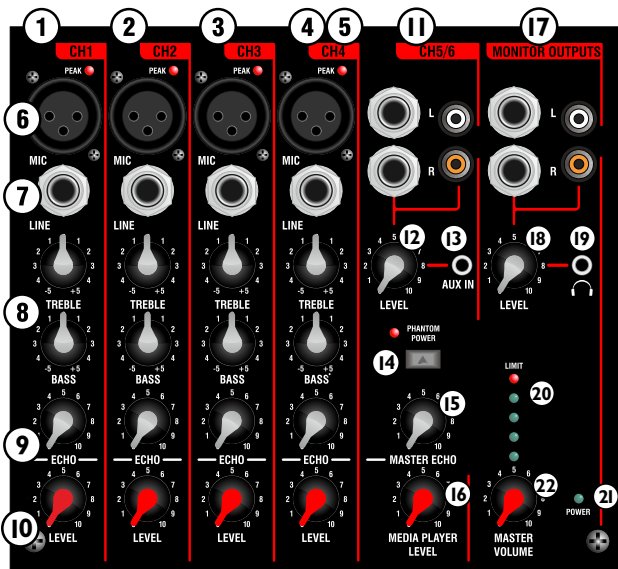

#### 1-4: CANALES DE ENTRADA.

**5. PEAK:** Ajuste los controles de nivel y el nivel de señal de su fuente (o fuentes) para que el LED se ilumine brevemente en los picos de la música. Si el LED está encendido la mayor parte del tiempo se traducirá en una mala calidad del sonido.

**6. MIC:** Entrada balanceada XLR de bajo nivel, para dispositivos de baja impedancia como por ejemplo micrófonos (200-600 ohm) o guitarras electroacústicas.

**7. LINE:** Entrada no balanceada – para dispositivos con niveles de salida altos por ejemplo teclado, procesados, caja de ritmos, etc.

Nota: Las entradas Mic y Line pueden ser utilizadas simultáneamente.

**8. EQ:** 2 bandas de EQ activo para ajustar la señal. Seleccione los dos controles a 0 como punto de partida.

**9. ECHO:** Este control determina la cantidad de eco que se envía a cada canal a través del procesador de efectos integrado – ver también 15.

**10. LEVEL:** Controla el nivel de volumen para cada canal. Ver también 22.

**11. CH 5/6:** Multi entrada de línea estéreo. Elige 2 conectores jack de 6,35mm, RCA o jack de 3,5mm. Cualquier combinación, o todas se pueden usar juntas.

**12. LEVEL:** Controla el nivel de señal del canal 5/6 al Master Volume.

**13. AUX IN:** Conecte un canal de audio de un reproductor de MP3 externo o el teléfono móvil. Por favor, use un cable estéreo para esto. El nivel se puede ajustar con el control Level.

**14. PHANTOM POWER:** Enciende la fuente Phantom en todos los canales MIC en caso de necesidad, por ejemplo, para micrófonos de condensador.

**15. MASTER ECHO:** Controlar el nivel general de la alimentación del procesador de efectos integrado. Si desea aplicar Echo a un canal mono, primero seleccione el control maestro a 5. Lentamente vaya incrementando el nivel de Echo de cada canal hasta obtener la cantidad deseada. El control maestro puede ser utilizado para controlar el nivel general de Echo.

**16. MEDIA PLAYER LEVEL:** Controla el nivel general de la música desde el reproductor de medios integrado. Ver los controles del reproductor de medios 23-30.

**17. MONITOR OUTPUTS:** Una forma de conectar tu 210 a otro dispositivo un amplificador/pantallas o un dispositivo de grabación o ambas cosas al mismo tiempo, a través de la toma de conectores RCA o jack de 6,35mm. También puedes monitorear la señal a través de auriculares.

**18. MONITOR LEVEL:** Controla los niveles de salida de Monitor y auriculares.

**19. HEADPHONES:** Conecte sus auriculares aquí. El volumen se puede ajustar usando el control Level.

**20. MEDIDOR NIVEL DE SALIDA:** Utilice esto para tener una idea del nivel de salida global de su sistema 210. Si el led LIMIT se enciende constantemente, reducir el Master Volume.

**21 POWER LED:** Se ilumina cuando la unidad está funcionando.

**22. MASTER VOLUME:** Controla el nivel general de su sistema 210

**23. SD ranura para tarjeta:** Inserte su tarjeta Micro SD aquí.

**24. MEMORIA STICK RANURA:** Conecte su memoria USB aquí.

**25. LAZO:** Da 5 opciones diferentes al reproducir canciones de una tarjeta SD o una memoria USB:

**26. MODO:** desde la pantalla de bienvenida, seleccione - Bluetooth

Mantenga oprimido el botón en el reproductor encendido/apagado de energía. Tarjeta micro SD, memoria USB - auto detectado en la inserción - Si inserta un palo de Micro SD Card y USB al mismo tiempo, utilice el botón Mode para seleccionar.

**27. EQ:** Recorrer: Normal, Pop, Rock, Jazz, clásica, Soft, DBB.

**28. FD:** carpeta de navegación hacia abajo. (Recuerda el último jugado) no corresponde en modo Bluetooth

**29. FD +:** carpeta vaya para arriba. (Recuerda el último jugado) no corresponde en modo Bluetooth

**30. ANTERIOR:** Pulse para saltar a la pista anterior.

**31. SIGUIENTE:** Pulsa para saltar a la pista siguiente.

**32. PLAY/PAUSE:** Utilice este control para reproducir o pausar la música.

**33. pantalla:** Muestra información de la pista.

**1-4: CANAUX D'ENTRÉE MONO.**

**5. PEAK :** Ajustez le contrôle de niveau et le niveau du signal de votre source pour que ce voyant clignote brièvement pendant les pics de musique. Si ce voyant est allumé en permanence, la qualité du son sera médiocre.

**6. Entrée MIC :** Entrée symétrique pour micro bas niveau et basse impédance (200-600ohms) ou pour une guitare électroacoustique.

**7. Entrée LINE :** Entrée asymétrique pour des appareils de niveau ligne tels que - clavier, processeur d'effets, générateur de rythme.

Note: Les entrées Mic et Line peuvent être utilisées simultanément.

**8. EQ :** Égalisation active à 2 bandes pour ajuster le signal. La position "0" est un bon point de départ.

**9. ECHO :** Ce contrôle détermine la quantité de chaque canal à envoyer vers le processeur intégré d'écho - voir aussi 15.

**10. LEVEL :** Contrôle le niveau du canal à envoyer au Volume Master - voir aussi 22.

**11. CH 5/6 :** Entrée stéréo à plusieurs entrées de niveau ligne. Choisissez les deux Jack 6,35mm, les fiches RCA ou le Jack 3,5mm. Toutes les combinaisons peuvent être utilisées simultanément.

**12. LEVEL :** Contrôle le niveau du signal des canaux 5/6 envoyé vers le Volume Master.

**13. AUX IN :** Entrée pour brancher un lecteur MP3 externe ou un téléphone portable avec un câble stéréo. Le niveau peut être ajusté grâce au contrôle Level.

**14. PHANTOM POWER :** Active l'alimentation fantôme pour tous les canaux, si nécessaire, pour les micros à condensateur par exemple.

**15. MASTER ECHO :** Contrôle le niveau général sortant du processeur d'effet intégré. Si vous voulez appliquer de l'écho à un canal mono, positionnez d'abord le contrôle Master sur 5. Augmentez ensuite lentement le contrôle d'envoi vers l'écho jusqu'à ce que le niveau d'écho désiré soit atteint. Le contrôle Master peut alors être utilisé pour ajuster le niveau général de l'écho.

**16. MEDIA PLAYER LEVEL :** Contrôle le niveau général de la musique du lecteur audio intégré. Voir contrôles du lecteur media 23-30.

**17. Sorties MONITOR :** Sorties pour brancher votre S2-210 vers un autre appareil tel qu'un ampli/enceinte, enregistreur ou les deux simultanément par les connecteurs Jacks et RCA. Vous pouvez aussi contrôler le signal par le casque.

**18. MONITOR LEVEL :** Contrôle le niveau de la sortie MONITOR et du casque.

**19. Headphones :** Prise pour brancher un casque. Le volume peut être ajusté avec le contrôle level.

**20. Voyant de sortie :** Il vous donne un aperçu du niveau de sortie de votre système S2-210. Si le voyant LIMIT est allumé en continu, réduisez le Volume Master.

**21. Voyant POWER :** Il est allumé lorsque l'appareil est en marche.

**22. MASTER VOLUME :** Contrôle le volume général de votre système S2-210.

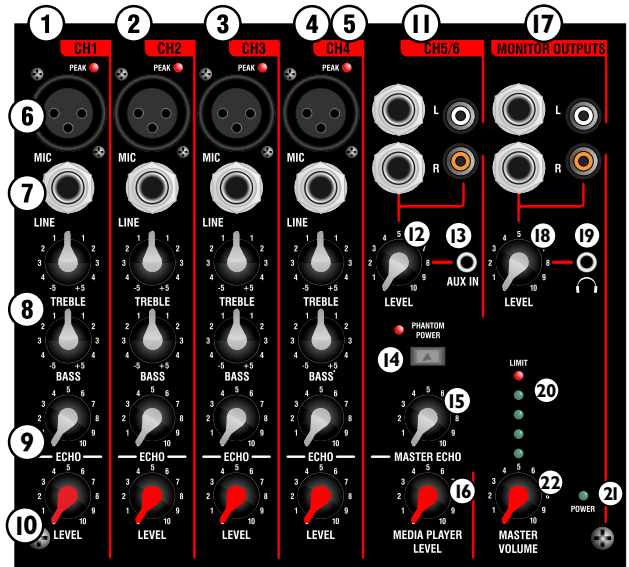

**1. ranura para tarjeta SD:** Inserte su tarjeta Micro SD aquí.

(Automáticamente detectado en inserción, o si quitar y reinsertar utiliza tecnología inteligente para juego abstracto desde el punto anterior).

**2. ranura de MEMORY STICK:** Conecte su memoria USB aquí.

(Automáticamente detectado en inserción, o si quitar y reinsertar utiliza tecnología inteligente para juego abstracto desde el punto anterior).

TENGA EN CUENTA. El reproductor multimedia se jugar las pistas de música en una tarjeta USB Stick/Micro SD:

en el orden en que fueron creados en el dispositivo. es decir de más antiguo a más reciente

TENGA EN CUENTA. La toma USB es para la reproducción de pistas grabadas, no para cargar un dispositivo USB.

**3. LOOP** - da 5 opciones diferentes al reproducir canciones de una tarjeta SD o una memoria USB:

1 repetir pista.

I Introducción.

N - una pista y luego parar.

R al azar.

A - jugar todo en orden.

**4. MODO:** desde la pantalla de bienvenida, seleccione - Bluetooth

Mantenga pulsado el botón de para alimentar el reproductor ON / OFF.

Tarjeta micro SD, memoria USB - auto detectado en la inserción - Si inserta un palo de Micro SD Card

y USB al mismo tiempo, utilice el botón Mode para seleccionar.

**5. EQ:** ciclo a través de: Normal, Pop, Rock, Jazz, clásica, Soft, DBB.

**6. FD-:** carpeta de navegar. (Recuerda el último jugado) no corresponde en modo Bluetooth

**7. FD+:** carpeta vaya para arriba. (Recuerda el último jugado) no corresponde en modo Bluetooth

**8. ANTERIOR:** Pulse para saltar a la pista anterior.

**9. siguiente:** Pulsa para saltar a la pista siguiente.

**10. REPRODUCIR/PAUSA:** Utilice este control para reproducir o pausar la música.

**11. PANTALLA:** Muestra información de la pista.

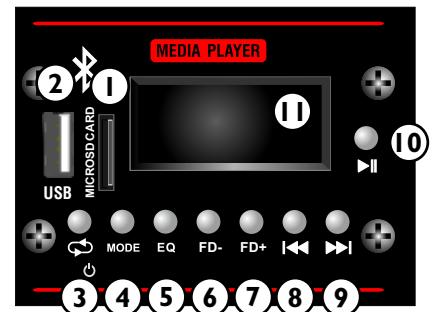

背部面板控制图。

- 1-4: 四路单声道输入通道。
- 5. 峰值指示灯: 该灯亮时, 调整输入信号源的音量大小, 该指示灯只在信号超过峰值时才会亮。该指示灯如果常亮会导致音箱质量变差。
- 6. 麦克风输入: 输入低阶均衡的XLR信号, 设备包括麦克风 (200-600欧姆) 或电声吉他。
- 7. 线路输入: 非平衡输入 --- 更高的输出线路电子设备如键盘, 处理器, 采样/鼓机等。  
注: 话筒和线路输入, 可同时使用。
- 8. 高低音控制器: 2波段有源均衡器来调整高低音信号。这两个控件设置为0, 是左右均衡点。
- 9. ECHO: 混响, 这项控制决定每个通道信号输入的多少, 达到混响目的- 亦见15。
- 10. 信号输入水平: 控制所属通道电路的音量 - 类似于22。
- 11. 线路通道5/6: 多线路立体声输入通道。选择2×6.35毫米插孔, RCA或3.5毫米插孔的任何组合, 或全部可以一起使用的设备。
- 12. 通道5/6音量控制: 控制从通道5/6到主音量的信号大小。
- 13. 音频输入接口: 可以从包括mp3在内的电子音频设备输出音频(一般的耳机插孔)。
- 14. 幻象电源: 打开有幻象电源的麦克风声道, 如电容话筒, 起充电作用。
- 15. 混响总调节器: 控制该调音台的整体水平。如果你想回声适用于单声道, 首先设置主控制到5, 然后慢慢增加, 输入声波直到混响所需量达到回声效果。然后主控制可以用于控制整个回声水平。
- 16. MP3音量控制: 控制MP3媒体播放器的音量水平。见媒体播放器控制23-30。
- 17. 监听输出: 将该设备连接到其他设备, 如额外的放大器/扬声器, 通过接口和RCA接口或6.35毫米插孔录音设备或两者可能都在同一时间输入信号的一种便捷方式。您还可以监听通过耳机这个信号的反馈。
- 18. 外接监听: 监听输出信号音量的大小。
- 19. 耳机插孔: 此处连接耳机。音量可以使用旁边的音量控制旋钮加以调整。
- 20. 输出音量指示灯: 指示灯显示S2-210 音箱系统的整体输出信号的水平。如果达到极限的红灯, 需要不断减少主音量, 以减少对音箱的损害。
- 21. 电源指示灯: 接通电源, 该指示灯亮
- 22. 主音量开关: 控制整个音响组合系统的音量

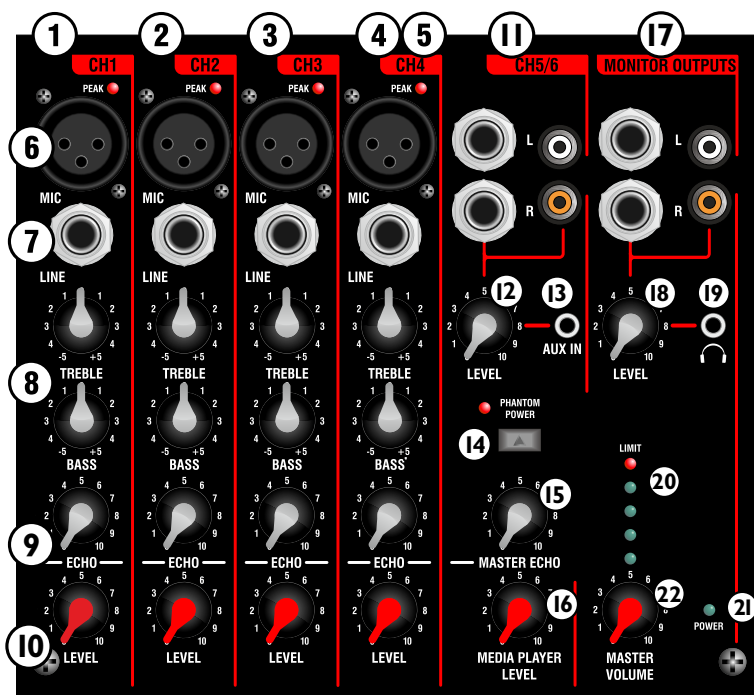

多媒体播放器

通过以上界面追踪文件MP3/WMA播放的曲目以及选用的播放设备如SD/USB/蓝牙等。

- 23. SD卡插槽: 在这里插入标准的SD卡。
- 24. USB插槽: 此处连接USB。
- 25. 使用此启用/禁用循环播放模式。
- 26. 模式选择: 选择输入源 - SD卡/USB或蓝牙和关闭播放器。
- 27. 情商: 循环: 正常、流行、摇滚、爵士、古典、软、球杆。
- 28. FD-: 向下定位文件夹。(还记得最后一次演奏) 不适用于蓝牙模式
- 29. FD+: 向上导航文件夹。(还记得最后一次演奏) 不适用于蓝牙模式
- 30. 上一曲: 按跳到上一首曲目。
- 31. 下一曲: 按跳到下一首曲目。
- 32. 播放 / 暂停: 使用此控件播放或暂停MP3音乐。
- 33. 显示屏: 显示曲目信息。

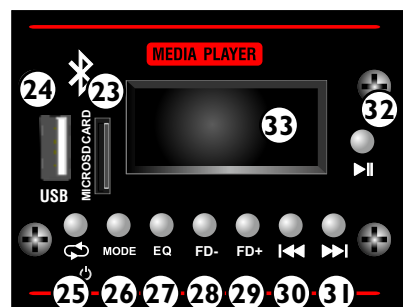

在安装使用音箱时, 需保证支架和音箱的稳定和平衡。将音箱安装在支架上时, 不要过分扩展支架; 保证支架未插入部分是插入部分的3-4倍左右。要确保音箱支架放置稳定, 不要放置在门口或妨碍其他通道通行。支架安装好后, 要检查支架中部的螺丝是否拧紧。保证音箱远离灯源或火源, 以免引起音箱损坏或引发火灾。请不要让音箱线横穿道路。如果必须穿越道路, 请在上面覆盖一层塑料保护线槽。请注意电压负载使用情况, 如果负载过大, 将存在潜在的危险, 并有可能损坏音箱。保持音箱电缆远离所有的灯光电缆, 如果可以, 灯光部分使用独立的电路。保持电源线和信号线分开。



输入电压



Fuse type: F3.15A L 250V

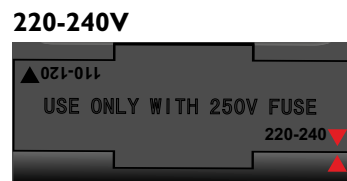

Fuse type: F2.5A L 250V

三角形排列显示选择的电压。务必关闭和断开时没有电源线在使用中。



# SAFETY INFORMATION





## GENERAL INSTRUCTIONS

In order to take full advantage of your new product and enjoy long and trouble-free performance, please read this owner's manual carefully, and keep it in a safe place for future reference.

- 1) **Unpacking:** On unpacking your product please check carefully for any signs of damage that may have occurred whilst in transit from the HH factory to your dealer. In the unlikely event that there has been damage, please re-pack your unit in its original carton and consult your dealer. We strongly advise you to keep your original transit carton, since in the unlikely event that your unit should develop a fault, you will be able to return it to you dealer for rectification securely packed.
- 2) **Amplifier Connection:** In order to avoid damage, it is advisable to establish and follow a pattern for turning on and off your system. With all system parts connected, turn on source equipment, tape decks, cd players, mixers, effects processors etc, BEFORE turning on your amplifier. Many products have large transient surges at turn on and off which can cause damage to your speakers.  
By turning on your bass amplifier LAST and making sure its level control is set to a minimum, any transients from other equipment should not reach your loud speakers. Wait till all system parts have stabilised, usually a couple of seconds. Similarly when turning off your system always turn down the level controls on your bass amplifier and then turn off its power before turning off other equipment
- 3) **Cables:** Never use shielded or microphone cable for any speaker connections as this will not be substantial enough to handle the amplifier load and could cause damage to your complete system.
- 4) **Servicing:** The user should not attempt to service these products. Refer all servicing to qualified service personnel.

### FCC COMPLIANCE STATEMENT

This device complies with Part 15 of the FCC rules.

Operation is subject to the following two conditions:

- 1) This device may not cause harmful interference
- 2) This device must accept any interference received, that may cause undesired operation.

Warning: Changes or modification to the equipment not approved by HH can void the user's authority to use the equipment.

Note: This equipment has been tested and found to comply with the limits for Class B digital device, pursuant to Part 15 of the FCC Rules. These limits are designed to provide reasonable protection against harmful interference in a residential installation. This equipment generates, uses and can radiate radio frequency energy and if not installed and used in accordance with the instructions, may cause harmful interference to radio communications. However, there is no guarantee that interference will not occur in a particular installation. If this equipment does cause harmful interference to radio or television reception, which can be determined by turning the equipment off and on, the user is encouraged to try and correct the interference by one or more of the following measures.

Reorient or relocate the receiving antenna.

Increase the separation between the equipment and receiver.

Connect the equipment into an outlet on a circuit different from that to which the receiver is connected.

Consult the dealer or an experienced radio/TV technician for help

This product conforms to the requirements of the following European Regulations, Directives & Rules:

CE Mark (93/68/EEC), Low Voltage 2014/35/EU, EMC (2014/30/EU), RoHS (2011/65/EU), RED (2014/30/EU), ErP 2009/125/EU



### FCC COMPLIANCE STATEMENT

This device complies with Part 15 of the FCC rules.

Operation is subject to the following two conditions:

- 1) This device may not cause harmful interference
- 2) This device must accept any interference received, that may cause undesired operation.

Warning: Changes or modification to the equipment not approved by HH can void the user's authority to use the equipment.

Note: This equipment has been tested and found to comply with the limits for Class B digital device, pursuant to Part 15 of the FCC Rules. These limits are designed to provide reasonable protection against harmful interference in a residential installation. This equipment generates, uses and can radiate radio frequency energy and if not installed and used in accordance with the instructions, may cause harmful interference to radio communications. However, there is no guarantee that interference will not occur in a particular installation. If this equipment does cause harmful interference to radio or television reception, which can be determined by turning the equipment off and on, the user is encouraged to try and correct the interference by one or more of the following measures.

Reorient or relocate the receiving antenna.

Increase the separation between the equipment and receiver.

Connect the equipment into an outlet on a circuit different from that to which the receiver is connected.

Consult the dealer or an experienced radio/TV technician for help



This product conforms to the requirements of the following European Regulations, Directives & Rules:

CE Mark (93/68/EEC), Low Voltage 2014/35/EU, EMC (2014/30/EU), RoHS (2011/65/EU), RED (2014/30/EU), ErP 2009/125/EU

### SIMPLIFIED EU DECLARATION OF CONFORMITY

Hereby, HH Electronics Ltd, declares that the radio equipment is in compliance with Directives 2014/53/EU, 2011/65/EU, 2009/125/EU

Full text of the EU declaration of conformity is available at the following internet address:

[support.hhelectronics.com/approvals](http://support.hhelectronics.com/approvals)



In order to reduce environmental damage, at the end of its useful life, this product must not be disposed of along with normal household waste to landfill sites. It must be taken to an approved recycling centre according to the recommendations of the WEEE (Waste Electrical and Electronic Equipment) directive applicable in your country.

The Bluetooth® word mark and logos are registered trademarks owned by the Bluetooth SIG, Inc. and any use of such marks by Headstock Distribution Ltd is under license. Other trademarks and trade names are those of their respective owners. HH is a registered trademark of Headstock Distribution Ltd.

### INCORPORATED RADIO EQUIPMENT DEVICE TECHNICAL SPECIFICATION:

Frequency Range: 2402-2480MHz  
 Transmit Power: +8dBm (6.3mW)  
 Receiver Sensitivity: -91dBm  
 Operating Protocol: Bluetooth Class 2

1. Read these instructions.
2. Keep these instructions safe.
3. Heed all warnings.
4. Follow all instructions.
5. Do not use this apparatus near water.
6. Clean only with a dry cloth.
7. Do not block any of the ventilation openings. Install in accordance with manufacturer's instructions.
8. Do not install near any heat sources such as radiators, heat registers, stoves or other apparatus (including amplifiers) that produce heat.
9. An apparatus with Class I construction shall be connected to a mains socket outlet with a protective connection. Do not defeat the safety purpose of the polarized or grounding-type plug. A polarized plug has two blades with one wider than the other. A grounding type plug has two blades and a third grounding prong. The wide blade or third prong is provided for your safety. If the provided plug does not fit into your outlet, consult an electrician for replacement of the obsolete outlet.
10. Protect the power cord from being walked on or pinched, particularly at plugs, convenience receptacles, and the point they exit from the apparatus.
11. Only use attachments/accessories provided by the manufacturer.
12. Use only with a cart, stand, tripod, bracket, or table specified by the manufacturer, or sold with the apparatus. When a cart is used, use caution when moving the cart/apparatus combination to avoid injury from tip-over.
13. The mains plug or appliance coupler is used as the disconnect device and shall remain readily operable. The user should allow easy access to any mains plug, mains coupler and mains switch used in conjunction with this unit thus making it readily operable. Unplug this apparatus during lightning storms or when unused for long periods of time.
14. Refer all servicing to qualified service personnel. Servicing is required when the apparatus has been damaged in any way, such as when power-supply cord or plug is damaged, liquid has been spilled or objects have fallen into the apparatus, the apparatus has been exposed to rain or moisture, does not operate normally, or has been dropped.
15. Never break off the ground pin. Connect only to a power supply of the type marked on the unit adjacent to the power supply cord.
16. If this product is to be mounted in an equipment rack, rear support should be provided.
17. Note for UK only: If the colours of the wires in the mains lead of this unit do not correspond with the terminals in your plug, proceed as follows:
  - a) The wire that is coloured green and yellow must be connected to the terminal that is marked by the letter E, the earth symbol, coloured green or coloured green and yellow.
  - b) The wire that is coloured blue must be connected to the terminal that is marked with the letter N or the colour black.
  - c) The wire that is coloured brown must be connected to the terminal that is marked with the letter L or the colour red.
18. This electrical apparatus should not be exposed to dripping or splashing and care should be taken not to place objects containing liquids, such as vases, upon the apparatus.
19. Exposure to extremely high noise levels may cause a permanent hearing loss. Individuals vary considerably in susceptibility to noise-induced hearing loss, but nearly everyone will lose some hearing if exposed to sufficiently intense noise for a sufficient time.  
The U.S. Government's Occupational Safety and Health Administration (OSHA) has specified the following permissible noise level exposures: According to OSHA, any exposure in excess of the above permissible limits could result in some hearing loss. Earplugs or protectors to the ear canals or over the ears must be worn when operating this amplification system in order to prevent a permanent hearing loss, if exposure is in excess of the limits as set forth above. To ensure against potentially dangerous exposure to high sound pressure levels, it is recommended that all persons exposed to equipment capable of producing high sound pressure levels such as this amplification system be protected by hearing protectors while this unit is in operation.
20. Symbols & nomenclature used on the product and in the product manuals, intended to alert the operator to areas where extra caution may be necessary, are as follows: Intended to alert the user to the presence of high 'Dangerous Voltage' within the products enclosure that may be sufficient to constitute a risk of electrical shock to persons. Intended to alert the user of the presence of important operating and maintenance (Servicing) instructions in the literature accompanying the product.

Duration Per Day in Hours	Sound Level dBA, slow response
8	90
6	92
4	95
3	97
2	100
1 1/2	102
1	105
1/2	110
1/4 ou inférieur	115



Risk of electrical shock - DO NOT OPEN. To reduce the risk of electrical shock, do not remove the cover. No user serviceable parts inside. Refer servicing to qualified personnel.

To prevent electrical shock or fire hazard, do not expose this appliance to rain or moisture. Before using this appliance please read the operating instructions.

If your appliance features a tilting mechanism or a kickback style cabinet, please use this design feature with caution. Due to the ease with which the amplifier can be moved between straight and tilted back positions, only use the amplifier on a level, stable surface. DO NOT operate the amplifier on a desk, table, shelf or otherwise unsuitable non-stable platform.

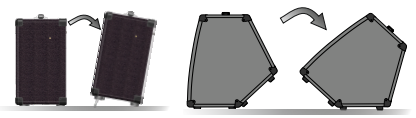

**FR****CONSIGNES DE SÉCURITÉ IMPORTANTES**

ATTENTION: L'utilisation de tout appareil électrique doit être soumise aux précautions d'usage incluant:

1. Lisez ces instructions
2. Gardez ce manuel pour de futures références.
3. Prêtez attention aux messages de précautions de ce manuel.
4. Suivez ces instructions.
5. N'utilisez pas cet appareil à proximité de plans d'eau.
6. N'utilisez qu'un tissu sec pour le nettoyage de votre appareil.
7. N'obstruez pas les systèmes de refroidissement de votre appareil et installez votre appareil en fonction des instructions de ce manuel.
8. Ne positionnez pas votre appareil à proximité de toute source de chaleur.
9. Un appareil avec la construction de la classe I sera relié à une prise munie d'une liaison à la terre. Branchez toujours votre appareil sur une alimentation munie de prise de terre utilisant le cordon d'alimentation fourni.
10. Protégez les connecteurs de votre appareil et positionnez les câblages pour éviter toutes déconnexions accidentelles.
11. N'utilisez que des fixations approuvées par le fabricant.
12. Lors de l'utilisation sur pied ou perche de support, assurez dans le cas de déplacement de l'ensemble enceinte/support de prévenir tout basculement intempestif de celui-ci.
13. La fiche secteur est utilisée pour couper l'alimentation de l'appareil et doit rester facilement accessible. Débranchez cet appareil pendant les orages ou s'il est inutilisé pendant de longues périodes.
14. Seul un technicien agréé par le fabricant est à même de réparer/contrôler votre appareil. Celui-ci doit être contrôlé s'il a subi des dommages de manipulation, d'utilisation ou de stockage (humidité, ...).
15. Ne déconnectez jamais la prise de terre de votre appareil.
16. Si votre appareil est destiné à être monté en rack, des supports arrière doivent être utilisés.
17. Note pour le Royaume-Uni : Si les couleurs des fils du câble d'alimentation ne correspondent pas aux fiches de la prise secteur, procédez comme suit:
  - a) Le fil vert et jaune doit être branché sur la borne repérée par la lettre E, ou le symbole de terre, ou par les couleurs vert ou verte et jaune.
  - b) Le fil bleu doit être branché sur la borne repérée par la lettre N, ou par la couleur noire.
  - c) Le fil marron doit être branché sur la borne repérée par la lettre L, ou par la couleur rouge.
18. Cet équipement électrique ne doit en aucun cas être en contact avec un quelconque liquide et aucun objet contenant un liquide, tels qu'un vase ou autre récipient.

19. Une exposition à de hauts niveaux sonores peut entraîner des dommages irréversibles de l'audition. La sensibilité au bruit varie considérablement d'un individu à l'autre, mais la majorité de la population ressentira une perte d'audition après une exposition à une forte puissance sonore pendant une durée prolongée.

L'organisme de la santé américaine (OSHA) a produit le guide ci-dessous en rapport à l'exposition autorisée aux niveaux de bruit :

D'après les études menées par l'OSHA, toute exposition au delà des limites décrites ci-dessous entraînera des pertes de audition chez la plupart des sujets. Le port de système de protection (casque, oreillette de filtrage, etc...) doit être observé lors de l'utilisation de cet appareil sans quoi des dommages irréversibles peuvent être occasionnés. Le port de ces systèmes doit être observé par toutes personnes susceptibles d'être exposées à des conditions au delà des limites décrites ci-dessous.

20. Symboles utilisés sur les produits et dans les manuels des produits, destinés à alerter l'opérateur des zones ou des précautions supplémentaires pouvant être nécessaires :

Ce symbole est utilisé pour prévenir l'utilisateur de la présence d'une tension non isolée dangereuse à l'intérieur du boîtier de l'appareil, et pouvant être suffisante pour constituer un risque de choc électrique.

Ce symbole est utilisé pour prévenir l'utilisateur de la présence d'instructions d'utilisation et de maintenance dans le mode d'emploi accompagnant l'appareil. Risque de choc électrique – NE PAS OUVRIR Afin de réduire les risques de choc électrique, ne pas ouvrir le capot. Il n'y a aucune pièce à l'intérieur pouvant être réparée par l'utilisateur. Veuillez confier la maintenance à un personnel qualifié.

Afin de prévenir tout risque de choc électrique et d'incendie, n'exposez pas cet appareil à la pluie ou à l'humidité. Avant d'utiliser cet appareil, lisez attentivement les instructions d'utilisation de ce mode d'emploi. Si votre appareil est équipé d'un mécanisme de basculement ou si son boîtier est conçu comme retour, veuillez utiliser cette caractéristique avec prudence. En raison de la facilité avec laquelle l'amplificateur peut être basculé entre les positions droite et inclinée, utilisez uniquement l'amplificateur sur une surface plane et stable. NE PAS faire fonctionner l'amplificateur sur un bureau, une table, une étagère ou autre plate-forme inappropriée.

Durée par Jour (heures)	Niveau sonore moyen (dBA)
8	90
6	92
4	95
3	97
2	100
1 ½	102
1	105
½	110
¼ ou inférieur	115

**WICHTIGE SICHERHEITSHINWEISE**

ACHTUNG: Beim Einsatz von Elektrogeräten müssen u.a. grundlegende Vorsichtsmaßnahmen befolgt werden:

1. Lesen Sie sich diese Anweisungen durch.
2. Bewahren Sie diese Anweisungen auf.
3. Beachten Sie alle Warnungen.
4. Befolgen Sie alle Anweisungen.
5. Setzen Sie dieses Gerät nicht in der Nähe von Wasser ein.
6. Reinigen Sie es nur mit einem trockenen Tuch.
7. Blockieren Sie keine der Lüftungsöffnungen. Führen Sie die Installation gemäß den Anweisungen des Herstellers durch.
8. Betreiben Sie das Gerät nicht neben Wärmequellen wie Heizungen, Heizgeräten, Öfen oder anderen Geräten (auch Verstärkern), die Wärme erzeugen.
9. Verwenden Sie nur Kaltgeräte-Netzkabel aus dem Fachhandel.
10. Schützen Sie das Netzkabel, sodass niemand darauf tritt oder es geknickt wird, insbesondere an Steckern oder Buchsen am Gerät.
11. Verwenden Sie nur die vom Hersteller erhältlichen Zubehörgeräte oder Zubehörteile.
12. Verwenden Sie nur einen Wagen, Stativ, Dreifuß, Träger oder Tisch, der den Angaben des Herstellers entspricht oder zusammen mit dem Gerät verkauft wurde. Wird ein Wagen verwendet, bewegen Sie den Wagen mit dem darauf befindlichen Gerät besonders vorsichtig, damit es nicht umkippt und möglicherweise jemand verletzt wird.
13. Der Netzstecker bzw. Gerätestecker wird zum Trennen vom Stromnetz verwendet und muß immer leicht zugänglich sein. Der Benutzer sollte auf einfachen Zugang zu allen Netzsteckern, Gerätesteckern und Netz-Schaltern achten. Ziehen Sie den Netzstecker bei Gewitter heraus oder wenn das Gerät längere Zeit nicht benutzt wird.
14. Lassen Sie sämtliche Wartungsarbeiten von qualifizierten Kundendiensttechnikern durchführen. Eine Wartung ist erforderlich, wenn das Gerät in irgendeiner Art beschädigt wurde, etwa wenn das Netzkabel oder der Netzstecker beschädigt wurden, Flüssigkeit oder Gegenstände in das Gerät gelangt sind, das Gerät Regen oder Feuchtigkeit ausgesetzt wurde, nicht normal arbeitet oder heruntergefallen ist.
15. Schließen Sie das Gerät nur an eine Stromquelle an, die am Gerät neben dem Netzkabel angegeben ist.
16. Wenn dieses Produkt in ein Geräte-Rack eingebaut werden soll, muss eine Versorgung über die Rückseite eingerichtet werden.
18. Dieses Gerät darf nicht ungeschützt Wassertropfen und Wasserspritzern ausgesetzt werden und es muss darauf geachtet werden, dass keine mit Flüssigkeiten gefüllte Gegenstände, wie z. B. Blumenvasen, auf dem Gerät abgestellt werden.
19. Belastung durch extrem hohe Lärmpegel kann zu dauerhaftem Gehörverlust führen. Die Anfälligkeit für durch Lärm bedingten Gehörverlust ist von Mensch zu Mensch verschieden, das Gehör wird jedoch bei jedem in gewissem Maße geschädigt, der über einen bestimmten Zeitraum ausreichend starkem Lärm ausgesetzt ist. Die US-Arbeitsschutzbehörde (Occupational and Health Administration, OSHA) hat die folgenden zulässigen Pegel für Lärmbelastung festgelegt:
 

Laut OSHA kann jede Belastung über den obenstehenden zulässigen Grenzwerten zu einem gewissen Gehörverlust führen. Sollte die Belastung die obenstehenden Grenzwerte übersteigen, müssen beim Betrieb dieses Verstärkungssystems Ohrenstopfen oder Schutzvorrichtungen im Gehörgang oder über den Ohren getragen werden, um einen dauerhaften Gehörverlust zu verhindern. Um sich vor einer möglicherweise gefährlichen Belastung durch hohe Schalldruckpegel zu schützen, wird allen Personen empfohlen, die mit Geräten arbeiten, die wie dieses Verstärkungssystem hohe Schalldruckpegel erzeugen können, beim Betrieb dieses Geräts einen Gehörschutz zu tragen.

20. Symbole und Nomenklatur, die auf dem Produkt und in den Handbüchern stehen, sollen den Bediener auf die Bereiche, in denen besondere Vorsicht notwendig sein kann, alarmieren und sind wie folgt:

Sollen den Benutzer auf das Vorhandensein von "gefährlicher Hoch- Spannung" im Gerätegehäuse hinweisen, um die Gefahr eines elektrischen Schlags für Personen zu vermeiden..

Sollen den Benutzer auf das Vorhandensein wichtiger Betriebs- und Wartungsanweisungen in der beigelegten Dokumentation aufmerksam machen. Gefahr eines elektrischen Schlags - NICHT ÖFFNEN. Um die Gefahr eines elektrischen Schlags zu reduzieren, darf die Abdeckung entfernt werden. Keine zu wartenden Teile im Inneren. Überlassen Sie die Wartung qualifiziertem Fachpersonal.

Gefahr eines elektrischen Schlags - NICHT ÖFFNEN. Um die Gefahr eines elektrischen Schlags zu vermeiden, darf die Abdeckung nicht geöffnet werden.. Überlassen Sie die Wartung qualifiziertem Fachpersonal.

Wenn Ihr Gerät über einen Kippmechanismus oder eine "Tilt-back"- Funktion verfügt, benutzen Sie diese Funktion mit Vorsicht. Aufgrund der Leichtigkeit, mit der der Verstärker zwischen geraden und schrägen Rücken Positionen bewegt werden kann, verwenden Sie nur den Verstärker auf einer ebenen, stabilen Oberfläche. NICHT den Verstärker auf einem Schreibtisch, Tisch, Regal oder sonst eine ungeeignete nicht stabile Plattform stellen.

Dauer pro Tag in Stunden	Geräuschpegel dBA langsame Reaktion
8	90
6	92
4	95
3	97
2	100
1 ½	102
1	105
½	110
¼ oder weniger	115







## ISTRUZIONI IMPORTANTI DE SEGURIDAD

**CUIDADO:** Cuando use productos electrónicos, debe tomar precauciones básicas, incluyendo las siguientes:

1. Lea estas instrucciones.
2. Guarde estas instrucciones.
3. Haga caso de todos los consejos.
4. Siga todas las instrucciones.
5. No usar este aparato cerca del agua.
6. Limpiar solamente con un trapo seco.
7. No bloquear ninguna de las salidas de ventilación. Instalar de acuerdo a las instrucciones del fabricante.
8. No instalar cerca de ninguna fuente de calor como radiadores, estufas, hornos u otros aparatos (incluyendo amplificadores) que produzcan calor.
9. Un aparato con la construcción de clase I deberá conectarse a una toma de corriente que disponga una conexión con protección. No retire la patilla protectora del enchufe polarizado o con conexión a tierra. Un enchufe polarizado tiene dos clavijas, una más ancha que la otra. Un enchufe con toma de tierra tiene dos clavijas y un tercer diente de tierra. La clavija ancha (la tercera) se proporciona para su seguridad. Si el enchufe proporcionado no encaja en su toma de red, consulte a un electricista para que se reemplace por la obsoleta.
10. Proteja el cable de alimentación para que no sea pisado o pinchado, particularmente en los enchufes, habitáculos y el punto de salida del aparato.
11. Usar solamente componentes y accesorios proporcionados por el fabricante.
12. Usar solamente un carro, pie, tripode, o soporte especificado por el fabricante, o vendido junto al aparato. Cuando se use un carro, tenga cuidado al mover el conjunto carro/aparato para evitar que se dañe en un vuelco.
13. El cable de alimentación o conector del aparato se usa como dispositivo de desconexión y debe permanecer accesible. El usuario debe permitir un acceso fácil a cualquier entrada principal, interruptor haciéndolo así más operativo. Desenchufe este aparato durante tormentas eléctricas o cuando no se use en largos periodos de tiempo.
14. Para cualquier reparación, acuda a personal de servicio cualificado. Se requieren reparaciones cuando el aparato ha sido dañado de alguna manera, como cuando el cable de alimentación o el enchufe se han dañado, algún líquido ha sido derramado o algún objeto ha caído dentro del aparato, el aparato ha sido expuesto a la lluvia o la humedad, no funciona de manera normal, o ha sufrido una caída.
15. Nunca retire la patilla de Tierra. Conecte el aparato sólo a una fuente de alimentación del tipo marcado al lado del cable de alimentación.
16. Si este producto va a ser instalado en una unidad de rack, use algún tipo de apoyo trasero.
17. Nota para el Reino Unido solamente: Si los colores de los cables en el enchufe principal de esta unidad no corresponden con los terminales en su enchufe, proceda de la siguiente manera:
  - a) El cable de color verde y azul debe ser conectado al terminal que está marcado con la letra E, el símbolo de Tierra (earth), coloreado en verde o en verde y amarillo.
  - b) El cable coloreado en azul debe ser conectado al terminal que está marcado con la letra N o el color negro.
  - c) El cable coloreado en marrón debe ser conectado al terminal que está marcado con la letra L o el color rojo.
18. Este aparato eléctrico no debe ser sometido a ningún tipo de goteo o salpicadura y se debe tener cuidado para no poner objetos que contengan líquidos, como vasos, sobre el aparato.
19. La exposición a altos niveles de ruido puede causar una pérdida permanente en la audición. La susceptibilidad a la pérdida de audición provocada por el ruido varía según la persona, pero casi todo el mundo perderá algo de audición si se expone a un nivel de ruido suficientemente intenso durante un tiempo determinado. El Departamento para la Salud y para la Seguridad del Gobierno de los Estados Unidos (OSHA) ha especificado las siguientes exposiciones al ruido permisibles:
 

De acuerdo a OSHA, cualquier exposición que exceda los límites arriba indicados puede producir algún tipo de pérdida en la audición. Protectores para los canales auditivos o tapones para los oídos deben ser usados cuando se opere con este sistema de sonido para prevenir una pérdida permanente en la audición, si la exposición excede los límites indicados más arriba. Para protegerse de una exposición a altos niveles de sonido potencialmente peligrosa, se recomienda que todas las personas expuestas a equipamiento capaz de producir altos niveles de presión sonora, tales como este sistema de amplificación, se encuentren protegidas por protectores auditivos mientras esta unidad esté operando.

Duración por Día en Horas	Nivel de Sonido dBA, Respuesta Lenta
8	90
6	92
4	95
3	97
2	100
1 ½	102
1 ½	105



La intención de alertar al usuario de la presencia de "tensión peligrosa" alto dentro del recinto los productos puede ser suficiente para constituir un riesgo de descarga eléctrica para las personas.

La intención de alertar al usuario de la presencia de importantes de operación y mantenimiento (servicio) en la literatura que acompaña al producto.

Riesgo de choque eléctrico - NO ABRIR. Para reducir el riesgo de descarga eléctrica, no retire la cubierta. No hay piezas que el usuario pueda reparar.

Solicite la revisión al personal cualificado.

Para evitar descargas eléctricas o incendios, no exponga este aparato a la lluvia ni a la humedad. Antes de usar este aparato, por favor lea las instrucciones de funcionamiento.

Si el aparato cuenta con un mecanismo de inclinación o un gabinete estilo de contragolpe, por favor use esta característica con precaución. Debido a la facilidad con que puede ser que el amplificador se mueva entre las posiciones recta e inclinada, utilice sólo el amplificador sobre una superficie nivelada y estable. NO haga funcionar el amplificador en un escritorio, mesa, estantería o plataforma no estable o no apta.

## IMPORTANTI ISTRUZIONI DI SICUREZZA

**AVVERTENZA:** Quando si usano prodotti elettrici, alcune precauzioni dovrebbero essere sempre seguite, tra cui le seguenti:

1. Leggere queste istruzioni.
2. Conservare queste istruzioni di sicurezza.
3. Osservare tutte le avvertenze.
4. Seguire tutte le istruzioni.
5. Non utilizzare questo apparecchio vicino all'acqua.
6. Pulire solo con un panno asciutto.
7. Non ostruire le aperture di ventilazione. Installare in conformità con le istruzioni del produttore.
8. Non installare vicino a fonti di calore come radiatori, regolatori di calore, stufe o altri apparecchi (inclusi gli amplificatori) che producono calore.
9. Un apparecchio in Classe I deve essere collegato a una presa di corrente di rete con connessione di protezione. Non annullare l'obiettivo di sicurezza della spina polarizzata o con messa a terra. Una spina polarizzata ha due lame, una più larga dell'altra. Una spina con messa a terra ha due lame e un terzo polo di terra. La lama più larga o il terzo polo servono per la sicurezza. Se la spina fornita non è adatta alla propria presa, consultare un elettricista per la sostituzione della presa obsoleta.
10. Proteggere il cavo di alimentazione venga calpestato o schiacciato, soprattutto in corrispondenza delle spine, delle prese e al punto in cui esce dall'apparecchio.
11. Usare solo dispositivi opzionali / accessori forniti dal produttore.
12. Usare solo con un carrello, supporto, cavalletto, sostegno o tavola specificate dal produttore o venduti con l'apparecchio. Quando si usa un carrello, prestare attenzione, muovendo il carrello / la combinazione di apparecchi, a non ferirsi-over.
13. La spina dell'alimentazione o apparecchio viene utilizzato come dispositivo di scollegamento e deve restare sempre operativo. L'utente deve consentire un facile accesso a qualsiasi presa di rete, accoppiatore di rete e interruttore di rete utilizzato in combinazione con l'unità rendendo così facilmente accessibile. Scollegare l'apparecchio durante i temporali o se non viene utilizzato per lunghi periodi di tempo.
14. Per l'assistenza rivolgersi a personale qualificato. L'assistenza è necessaria quando l'apparecchio è stato danneggiato in qualsiasi modo, come ad esempio quando il cavo di alimentazione o la spina sono danneggiati, è stato versato del liquido o degli oggetti sono caduti all'interno, l'apparecchio è stato esposto a pioggia o umidità, non funziona normalmente, o è stato fatto cadere.
15. Non rompere il pin di terra. Collegare ad una presa di potenza del tipo indicato sull'apparecchio adiacente al cavo di alimentazione.
16. Se il prodotto deve essere montato in un rack, supporto posteriore dovrebbe essere fornito.
17. Nota per solo Regno Unito: Se i colori dei fili del cavo di alimentazione di questa unità non corrispondono con i terminali della spina, procedere come segue:
  - a) Il cavo colorato verde e giallo deve essere collegato al terminale contrassegnato con la lettera E, il simbolo di massa, di colore verde o di colore verde e giallo.
  - b) Il filo che è di colore blu deve essere collegato al terminale contrassegnato con la lettera N o il nero.
  - c) il cavo marrone deve essere collegato al terminale contrassegnato con la lettera L o di colore rosso.
18. This apparecchio elettrico non deve essere esposto a gocce o schizzi e si deve prestare attenzione a non posizionare oggetti contenenti liquidi, come vasi, sopra l'apparecchio.
19. L'esposizione a livelli sonori molto elevati può causare la perdita permanente dell'udito. Gli individui La sensibilità al rumore perdita dell'udito causata, ma quasi tutti si perde un po' di danni in caso di esposizione al rumore sufficientemente intenso per un tempo sufficiente.

Sicurezza sul lavoro del governo degli USA and Health Administration (OSHA) ha elaborato la seguente tabella di tolleranza ai rumori: Secondo l'OSHA, l'esposizione prolungata ai limiti riportati qui a fianco potrebbe causare perdita di udito. Tappi per le orecchie o protezioni per il condotto orecchie o sopra le orecchie devono essere indossati quando si adopera questo sistema di amplificazione, al fine di evitare la perdita permanente dell'udito, se si superano i limiti di cui sopra. Per assicurarsi contro un'esposizione potenzialmente pericolosa ad elevati livelli di pressione sonora, si raccomanda che tutte le persone esposte ad apparecchi in grado di produrre elevati livelli di pressione sonora, come questo sistema di amplificazione essere protetti da dispositivi di protezione dell'udito mentre l'unità è in funzione.

20. Simboli e nomenclatura utilizzati sul prodotto e nei manuali dei prodotti, finalizzate ad avvisare l'operatore di aree in cui cautela possono essere necessari, sono i seguenti:

Scopo di avvisare l'utente della presenza di 'tensioni pericolose' alta all'interno del prodotto che può essere sufficiente per costituire un rischio di scossa elettrica per le persone.

Destinato per avvisare l'utente della presenza di importanti operativi e di manutenzione (assistenza) nella documentazione che accompagna il prodotto.

Durée par Jour (heures)	Niveau sonore moyen (dBA)
8	90
6	92
4	95
3	97
2	100
1 ½	102
1	105
½	110
½ ou inférieur	115



Rischio di scossa elettrica - NON APRIRE. Per ridurre il rischio di scosse elettriche, non rimuovere il coperchio. Non ci sono parti riparabili dall'utente. Per la manutenzione rivolgersi a personale qualificato.

Per evitare scosse elettriche o incendi, non esporre questo apparecchio alla pioggia o all'umidità. Prima di utilizzare questo apparecchio leggere le istruzioni per l'uso.

Se il vostro apparecchio è dotato di un meccanismo di inclinazione o di un mobile in stile contraccollo, si prega di utilizzare questa caratteristica di design con cautela. A causa della facilità con cui l'amplificatore può essere spostato tra le posizioni schiena dritta e inclinata, utilizzare solo l'amplificatore su una superficie piana e stabile. NON utilizzare l'amplificatore su una scrivania, tavolo, uno scaffale o comunque inadatti piattaforma nonstabile.



PT

# INSTRUÇÕES DE SEGURANÇA

AVISO: Ao usar produtos elétricos, adverte básica devem ser sempre seguidas, incluindo as seguintes:

1. Leia estas instruções.
2. Guarde estas instruções de segurança.
3. Preste atenção a todos os avisos.
4. Siga todas as instruções.
5. Não use este aparelho perto da água.
6. Limpe apenas com um pano seco.
7. Não bloqueie qualquer uma das aberturas de ventilação. Instale de acordo com as instruções do fabricante.
8. Não instale perto de fontes de calor, como radiadores, aquecedores, fogões ou outros aparelhos (incluindo amplificadores) que produzem calor.
9. Um aparelho com a construção de classe I devem ser conectado a uma tomada elétrica com ligação de proteção. Não anule a finalidade de segurança da ficha polarizada ou do tipo terra. Uma ficha polarizada possui duas lâminas, uma mais larga que a outra. Uma ficha do tipo terra tem duas lâminas e um terceiro pino de aterramento. A lâmina larga ou o terceiro pino são fornecidos para sua segurança. Se a ficha fornecida não encaixar na sua tomada, consulte um electricista para a substituição da tomada obsoleta.
10. Proteja o cabo de alimentação de pisadelas ou apertos, especialmente nas fichas, receptáculos de conveniência e no ponto de saída do aparelho.
11. Utilize apenas ligações / acessórios fornecidos pelo fabricante.
12. Use somente com o carrinho, estrutura, tripé, suporte, ou mesa especificados pelo fabricante ou vendidos com o aparelho. Quando utilizar um carrinho, tenha cuidado ao mover o conjunto carrinho / dispositivo para evitar danos provocados pela queda. 13. A ficha da tomada ou aparelho forem utilizados como dispositivo de desconexão e deve estar sempre acessível. O usuário deve permitir o acesso fácil a qualquer ficha, acoplador de alimentação e interruptor de rede usada em conjunto com esta unidade, assim, tornando-o acessível. Desligue o aparelho durante tempestades com raios ou quando não for utilizado por longos períodos de tempo.
14. Solicite a assistência de pessoal qualificado. A manutenção é necessária quando o aparelho tiver sido danificado de qualquer maneira, como quando o cabo de alimentação ou a ficha estiverem danificados, líquido foi derramado ou objetos caídos dentro do aparelho, o aparelho tenha sido exposto à chuva ou umidade, não operar normalmente, ou se tiver caído.
15. Nunca quebre o pino terra. Ligue apenas a uma fonte de energia do tipo marcadas na unidade adjacente ao cabo de fornecimento de energia.
16. Se este produto for para ser montado em um bastidor de equipamentos, o suporte traseiro deve ser fornecido. 17. Nota para o Reino Unido: Se as cores dos fios do cabo de alimentação da unidade não correspondem com os terminais na ficha, faça o seguinte:
  - a) O fio que é colorido verde e amarelo tem de ser ligado ao terminal que está marcada com a letra E, o símbolo de terra, de cor verde ou colorido em verde e amarelo.
  - b) O fio é de cor azul, que tem de ser ligado ao terminal que está marcada com a letra N ou a cor preta.
  - c) O fio que é castanho deve ser ligado ao terminal que está marcada com a letra L ou a cor vermelha. Aparelhos elétricos.
18. This não deve ser exposto a respingos e os cuidados devem ser tomados para não colocar objetos que contenham líquidos, tais como vasos, sobre o aparelho.
19. A exposição a níveis de ruído extremamente alta pode causar uma perda permanente da audição. Os indivíduos variam consideravelmente a susceptibilidade ao ruído induzido perda de audição, mas quase todo mundo vai perder alguma audição se expostos a ruído suficientemente intensa durante um tempo suficiente.
 

Segurança do Trabalho do governo dos EUA e Administração de Saúde (OSHA) especificou os seguintes exposições de nível de ruído admissíveis: de acordo com OSHA, a exposição em excesso dos limites admissíveis acima poderia resultar em alguma perda de audição. Tampões ou protetores para o canal auditivo ou sobre as orelhas, deve ser usada quando se opera este sistema de amplificação de modo a evitar a perda permanente da audição, se a exposição for superior a dos limites tal como descrito acima. Para garantir contra a exposição potencialmente perigoso para elevados níveis de pressão de som, recomenda-se que todas as pessoas expostas a um equipamento capaz de produzir níveis elevados de pressão sonora, como este sistema de amplificação de ser protegidos por protetores auditivos enquanto esta unidade está em operação.
20. Símbolos e nomenclatura utilizados no produto e nos manuais de produtos, destinados para alertar o operador para as áreas onde o cuidado extra pode ser necessário, são os seguintes:

duração por Dia em Horas	DBA Nível de som, resposta lenta
8	90
6	92
4	95
3	97
2	100
1 1/2	102
1	105
1/2	110
1/4 or less	115



Com a intenção de alertar o utilizador para a presença de "tensão perigosa" alto dentro do recinto produtos que poderá ser suficiente para constituir um risco de choque elétrico para as pessoas.

Com a intenção de alertar o usuário da presença de importantes de operação e manutenção (assistência) na literatura que acompanha o produto.

Risco de choque elétrico - NÃO ABRA. Para reduzir o risco de choque elétrico, não remover a tampa. Não existem peças no interior. Consulte um técnico qualificado.

Para evitar choque elétrico ou risco de incêndio, não exponha este aparelho à chuva ou umidade. Antes de utilizar este aparelho, leia atentamente as instruções de operação.

Se o seu aparelho possui um mecanismo de inclinação ou um armário estilo propina, por favor, use esse recurso de design com cautela. Devido à facilidade com que o amplificador pode ser movida entre as posições de costas rectas e inclinada, usar apenas o amplificador numa superfície plana e estável. NÃO operar o amplificador em uma escrivaninha, mesa, prateleira ou de alguma forma inadequada plataforma nonstable.

## 重要安全说明

警告：使用电器产品时，应始终遵循基本的注意事项，包括以下各项：

1. 阅读这些说明。
2. 确保此类说明放置于安全处。
3. 注意所有警告。
4. 请遵守所有说明。
5. 请勿在近水处使用该电器。
6. 仅可用于布清洁该电器。
7. 请勿堵塞该电器上的任何通风口。根据制造商的说明进行安装。
8. 请勿将该电器安装在靠近热源，如散热器、热风机、炉子或其他发热设备（包括功率放大器）。
9. 与 I 类建筑设备连接时，应连接到带保护的电源插座上。不要忽视视性或接地类型插头的安全作用。极性插头具有两个片状电极，其中一个较宽。接地类型插头具有两个片状电极和第三只接地脚。宽片状电极或第三只接地脚用于保证使用者及电器的安全。如所提供的插头不适用于插座，须请专业人员更换，切勿自行更换电源插座。
10. 保护电源线，不被踩踏或挤压，尤其在插头、插座及与电源线的连接处。
11. 仅可采用制造商提供的附件或配件。
12. 仅可使用制造商指定的、或与该电器一同出售的货车、台架、三脚架、支架或台桌。使用货车，及移动货车/搬运该电器时，须注意，避免倾翻产生损坏。
13. 电源插头或该电器的转接插头，应保持其易操作性。用户应使用与该电器匹配的电源插头、连接器和电源开关，易于操作。在雷雨或长时间不使用时，拔下该电源插头。
14. 当该电器受到任何方式的损坏时，如：电源线或插头被损坏、液体泼溅或物体落入电器内、该电器放置于有雨水或潮湿处、及该电器坠落后，无法正常运行时，需进行检修时，必须有资格认证的维修人员进行维修。
15. 请勿折断电源插头上的接地极。仅可连接到在插头的片状电极旁边已标有符号的极性上。
16. 如此电器须安装在设备架上，应提供后部支架。
17. 仅适用于英国的注意事项。如该电器的电源线中电缆颜色与插头片状电极不相符，请按照以下步骤进行操作：
  - a) 黄绿色电缆须连接至标有字母“E”的电极，为接地符号。颜色为黄绿色或绿色。
  - b) 蓝色电缆须连接至标有字母“N”的电极，颜色为蓝色或黑色。
  - c) 棕色电缆须连接至标有字母“L”的电极，颜色为棕色或红色。
18. 该电器不能放置于有水滴或有水溅出的地方，须注意，不要将盛有液体的容器，如花瓶放在该电器上。
19. 如果人处于极高噪音级中可能会造成永久失聪。每个人受噪音导致听力损害的差异很大。然而若长时间处于极强噪音中，任何人几乎都会造成不同程度的听力损害。美国政府职业安全健康管理局（OSHA）指定了以下允许范围内的噪音级别，见右表：根据 OSHA，任何超出上述允许的极限范围可致不同程度的听力损害。在运行该电器时，人体处于超出了以上设定的限制，须佩戴耳塞或配备耳朵的保护装置，以预防永久性听力损害。为避免可能处于强声压程度的危险，该电器运行时，建议处于强声压程度下的所有人均配备听力保护装置。
20. 用于产品和说明书上的符号和术语是为了提醒操作人员注意需要额外注意的地方，具体如下：

每天持续时间 (小时)	噪声程度 (dBA) 缓慢反应
8	90
6	92
4	95
3	97
2	100
1 1/2	102
1	105
1/2	110
1/4 或更少	115

旨在提醒使用者小心产品空箱内的未绝缘“危险电压”，这可能足以对人构成触电危险。



旨在提醒使用者与产品一起提供的说明书中的重要操作和维护（保修）说明。小心触电-不能打开

为了降低触电风险，请不要打开盖子。里面不含任何用户可用的配件。请将维修交于被许可的人员。

为避免触电或火灾，请不要将本产品置于雨中或潮湿环境中。在使用本产品前，请仔细阅读操作说明。

21. 该产品仅适用于海拔2000m以下地区安全使用 该产品仅适用于非热带气候条件下安全使用

如果你的产品是倾斜的结构或是后倾款式的箱体，请小心使用该设计特征。由于功放可以在直立和后倾方式之间转换，请在平坦、牢固的表面使用该产品。请不要在桌子、架子或其它不适合、不牢固的平台上使用该功放。



## 安全上の重要な注意事項

電子機器を使用する際は、下記の注意事項に従ってご使用ください。

ご使用前には必ずこの説明書をお読みください。

説明書は大切に保管してください。

すべての注意事項を確認してください。

水などの液体を本体にこぼしたり、内部にかからないように注意してください。

掃除するときは、乾いた布のみを使用してください。

通気孔は絶対に塞がないでください。

ラジエーター、ヒートレジスター、ストーブ等、熱を発する装置（アンプを含む）

の近くには決して置かないでください。

電源コードは、踏まれたりはさまれたりしないように注意してください。

メーカーによって供給されたパーツ以外は使用しないでください。

キャスター等は、付属品を使用してください。転倒等の事故がないように十分注意してください。

長時間使用しない時、また雷雨の時などはコンセントを抜いてください。

電源コードやプラグの破損、強い衝撃や、液濡れ等の理由で正常に装置が動作しない場合は、ご購入店にご相談ください。

激しい騒音環境下では、永続的な難聴を引き起こす可能性があります。

騒音性 難聴への影響度には個人差がありますが、

激しい騒音の中にある一定の期間さらされた場合、

ほとんどの人の聴覚に悪影響を及ぼす可能性があります。米国政府の

労働安全衛生局（OSHA）は、ノイズレベルの許容量（条件）

を定めています： OSHAによると、許容量を超える騒音は、

少なからず難聴に繋がる可能性があります。このアンプシステムを操作する際、

万が一制限値を超えている場合は、永続的な 難聴を防ぐためにも耳栓などを使用してください。

機材またはマニュアルに記載された記号、及び名称は、ご使用時に注意が必要なものとなります。

下記をご参照ください。

1日の時間数	騒音レベル(dBA) 応答が遅い
8	90
6	92
4	95
3	97
2	100
1 ½	102
1	105
½	110
1/4	それ以下



機材内部には、人に感電する危険性のある“高電圧”が流れている場合があります。

付属の冊子に書かれている操作上、または管理上（サービス上）重要な事項を確認してください。

製品カバーを開けないでください。感電の危険性を減らすためにも、蓋は取り外さないでください。

内部にはユーザーが修理できる部品はありません。資格ある技術者の指示を仰いでください。

感電や火災の危険を防止するため、この装置を雨や湿気にさらさないでください。使用する前には、必ず取扱説明書をお読みください。

（アンプを使用しないときは、スイッチをオフにし、電源コードは抜いてください）

場合は、アプライアンスの機能傾斜機構やキックバック スタイルのキャビネットは、

注意してこのデザイン機能を使用してください。

アンプ ストレートと戻って傾斜の位置間で移動できますがしやすさのため、

水平で安定した表面に、アンプのみ使用します。

デスク、テーブル、

棚またはそれ以外の場合に不適切な

nonstable プラットフォーム上増幅器を

操作しないでください。



Intended to alert the user to the presence of uninsulated 'Dangerous Voltage' within the products enclosure that may be sufficient to constitute a risk of electrical shock to persons.

Ce symbole est utilise pur indiquer a l'utilisateur de ce produit de tension non-isolee dangereuse pouvant etre d'intensite suffisante pour constituer un risque de choc electrique.

Este simbolo tiene el proposito de alertar al usuario de la presencia de '(voltaje) peligroso' que no tiene aislamiento dentro de la caja del producto que puede tener una magnitud suficiente como para constituir riesgo de corrientazo.

Dieses Symbol soll den Anwender vor unisolierten gefahrlichen Spannungen innerhalb des Gehauses warnen, die von Ausreichender Starke sind, um einen elektrischen Schlag verursachen zu konnen.



Intended to alert the user of the presence of important operating and maintenance (Servicing) instructions in the literature accompanying the product.

Dieses Symbol soll den Anwender vor unisolierten gefahrlichen Spannungen innerhalb des Gehauses warnen, die von Ausreichender Starke sind, um einen elektrischen Schlag verursachen zu konnen.

Este simbolo tiene el proposito de la alertar al usuario de la presencis de instrucccones importantes sobre la operacion y mantenimiento en la literatura que viene conel producto.

Dieses Symbol soll den Benutzer auf wichtige Instruktionen in der Bedienungsanleitung aufmerksam machen, die Handhabung und Wartung des Produkts betreffen.

**CAUTION:**

Risk of electrical shock - DO NOT OPEN.

To reduce the risk of electrical shock, do not remove the cover. No user serviceable parts inside. Refer servicing to qualified personnel.

**ATTENTION:**

Risques de choc electrique - NE PAS OUVIRIR

Afin de reduire le risque de choc electrique, ne pas enlever le couvercle. Il ne se trouve a l'interieur aucune piece pouvant etre reparee par l'utilisateur. Confier l'entretien a un personnel qualifie.

**PRECAUCION:**

Riesgo de corrientazo - no abra

Para disminuir el risego de carrientazo, no abra la cubierta. No hay piezas adentro que el pueda reparar. Deje todo mantenimiento a los tecnicos calificados.

**VORSICHT:**

Risiko - Elektrischer Schlag! Nicht offen!

Um das Risiko eines elektrischen Schlages zu vermeiden, nicht die Abdeckung entfernen. Es befinden sich keine Teile darin, die vom Anwender repariert werden Konnten. Reparaturen nur von qualifiziertem Fachpersonal durchfuhren lassen.

**WARNING:**

To prevent electrical shock or fire hazard, do not expose this appliance to rain or moisture. Before using this appliance please read the operating instructions for further warnings.

**ADVERTISSEMENT:**

Afin de prevenir les risques de decharge electrique ou de feu, n'exposez pas cet appareil a la pluie ou a l'humidite. Avant d'utiliser cet appareil, lisez les advertissements supplementaires situes dans le guide.

**ADVERTENCIA:**

Para evitar corrientazos o peligro de incendio, no deja expuesto a la lluvia o humedad este aparato Antes de usar este aparato, lea mas advertcias en la guia de operacion.

**ACHTUNG:**

Um einen elektrischen Schalg oder Feuergefahr zu vermeiden, sollte dieses Gerat nicht dem Regen oder Feuchtigkeit ausgesetzt werden. Vor Inbetriebnahme unbedingt die Bedienungsanleitung lesen.

**EARTH or  
GROUND  
GREEN/YELLOW**

**NEUTRAL - BLUE**

**LIVE - BROWN**



After unpacking your amplifier check that it is factory fitted with a three pin 'grounded' (or earthed) plug. Before plugging into the power supply ensure you are connecting to a grounded earth outlet.

If you should wish to change the factory fitted plug yourself, ensure that the wiring convention applicable to the country where the amplifier is to be used is strictly conformed to. As an example in the United Kingdom the cable colour code for connections are shown opposite.

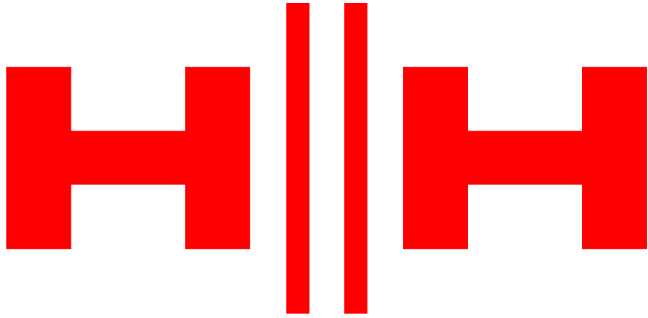

**HHELECTRONICS**



**HHELECTRONICS**



**HHELECTRONICS**



**WWW.HHELECTRONICS.COM**

Model number:

Serial number:

Place of purchase:

Date of purchase: